

HÆGER



Wet & Dry Vacuum Cleaner / Aspirador para líquidos e pó
Aspirador de líquido y polvo / Aspirateur eau et poussière

Work Force 20 * VC-W&D.038A



CE RoHS

User instructions / Instruções de uso
Instrucciones de uso / Mode d'emploi



Dear customer

Thank you for having chosen a HÆGER product.

The HÆGER products have been produced to think about the welfare of the consumer privileging the most raised standards of quality, functionality and assign. We are sure you will be happy with this appliance.

Before using the appliance for the first time please read carefully and thoroughly through these operating instructions and the safety advice, completely familiarising yourself with the appliance. Retain these instructions for future reference and pass them on to whoever might acquire the appliance at a future date.

Intended use

This appliance has been designed exclusively for domestic use. It must only be used in accordance with these instructions. The manufacturer will not be held any responsibility for any damage caused by improper use or incorrect operation.

The device is intended for use as a wet/dry vacuum cleaner in accordance with its description and safety instructions. Any other type of use is considered to be in contradiction of the intended use and is not permitted.

Safety Instruction



WARNING: Danger of Electric Shock!

1. Only connect the device to the intended mains voltage. Never connect the device to voltages other than those specified.
2. Disconnect the plug from the socket before you clean or service the appliance.
3. Do not operate the appliance with the cable still coiled.
4. Do not handle either the vacuum or the plug with wet hands. Do not immerse the appliance in water.



WARNING:

5. Do not vacuum near flammable or explosive materials, as they may be ignited by the engine.

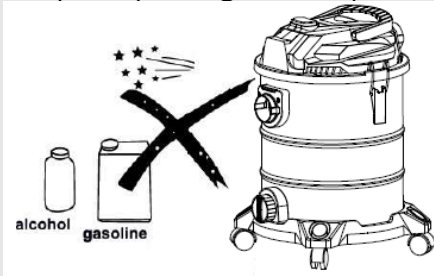

6. Do not cover the air intakes, otherwise the engine could be damaged by heat build-up.

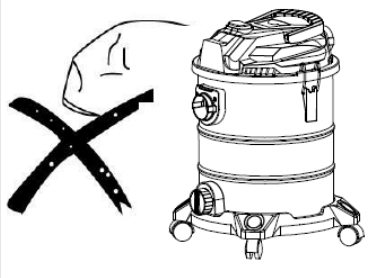

7. Do not turn the device over, as otherwise water may get into the motor.

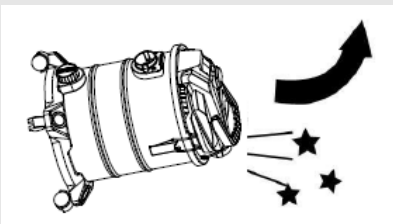

8. If water comes out of the air outlet, the unit must not be tilted, otherwise the engine will be damaged. Also, do not use the device as a pump, as this also damages the motor.

**WARNING:**

9. Do not vacuum flammable or explosive substances such as burning cigarettes, gasoline, etc., nor sharp objects.



10. Do not vacuum sharp objects that may get caught or clogged on the filter and thereby damage the engine, such as calcareous powder, gypsum, graphite powder, etc.

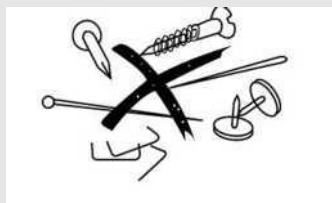
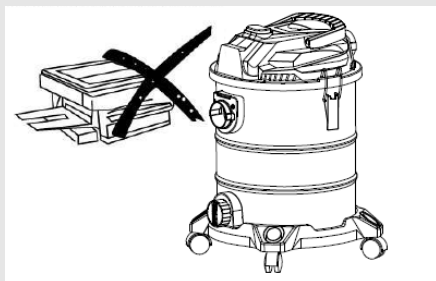

11. Keep the device away from direct sunlight or high temperature place, as this may deform the plastic.



12. To prevent damage, do not twist or kick the suction hose.

13. Do not allow water to run on or in the lid during cleaning. The electrical components could otherwise injure persons.
14. How to properly clean the device: Wipe the device with a slightly damp cloth and let it dry.
15. Please use the product only in its intended manner. Any other use may result in damage to the product.
16. Modification of the product will affect product safety.



Attention risk of injury! Never open the product unauthorized and never carry out repairs yourself!

17. Handle the product carefully. It can be damaged by impact or fall from a low height.
18. Keep the product away from moisture and extreme heat.
19. Repairs to the unit should only be carried out by an authorized specialist workshop.
20. Never open the device. Incorrect assembly may result in malfunction or total failure.
21. The device should be protected from all moisture and direct sunlight.
22. Please do not clean the device with cleaning agents. Use only a dry (microfiber) cloth for cleaning.

Danger for children

- Packing materials are not children's toys. Do not allow children to play with plastic bags: There is a risk of suffocation.
- **This appliance can be used by children aged from 8 years and above and persons with reduced physical, sensory or mental capabilities or lack of experience and knowledge if they have been given supervision or instruction concerning use of the appliance in a safe way and understand the hazards involved.**

- **Children shall not play with the appliance. Cleaning and user maintenance shall not be made by children without supervision.**

Part description

- | | |
|------------------------------|-----------------------------|
| 1. Water proof ON/OFF Switch | 10. Plastic hose |
| 2. Carrying handle | 11. Suction mouth |
| 3. Top cover | 12. Adjustable handle |
| 4. Barrel cap | 13. Metal telescopic tube |
| 5. Metal clip | 14. Wet and dry floor brush |
| 6. Stainless steel barrel | 15. Crevice nozzle |
| 7. Base | 16. Round brush |
| 8. Universal wheel | 17. Non-woven cloth filter |
| 9. Drain function | 18. Sponge filter |

Use and Operation

Assembling and disassembling

1. Insert the hose connector into air inlet mouth as shown in the picture, make sure the connector is tightly fastened.
2. Press the connector button as shown in the picture and pull the connector out when you want to pull hose connector from machine.
3. Insert hose connector into the blowing mouth as shown in the picture when you want to use its blowing function.

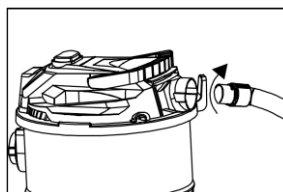
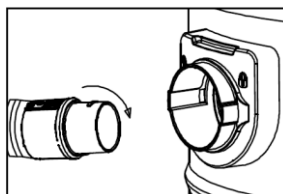
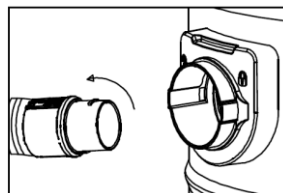

English

4. Connect all the accessories for wet & dry cleaning as shown in the picture.

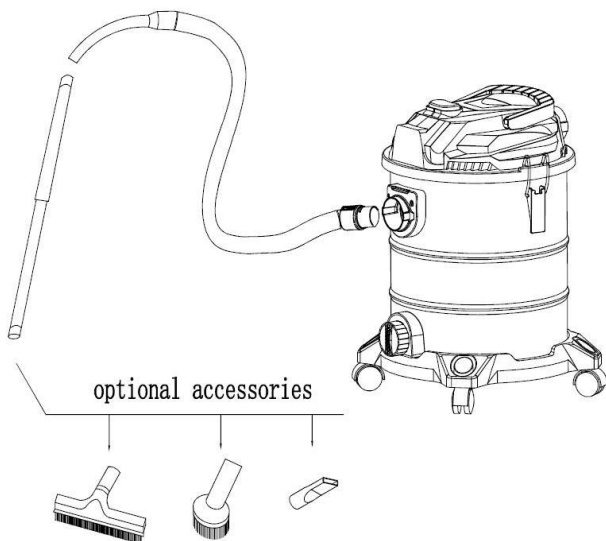

5. Use the right accessories according to different situations.

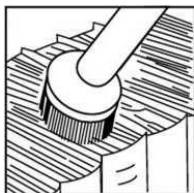

Bristle for bookshelves, windows, tables, etc.



Wet floor nozzle for floor, carpet, etc.



Crevice nozzle for crevice, corner, etc.

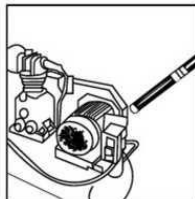

Blowing mouth for blowing the dust away in the crevice of the machine.

Operation

CAUTION: Take note of the range limited by the length of the cable!

1. Insert plug into the supply socket. Press switch button, the machine begins to work.
2. You can adjust the airflow by pushing the sliding block up and down.

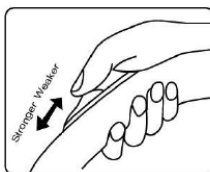

Special instruction concerning protective device.

This vacuum cleaner is equipped with several protective devices.

1. When the barrel is full, the vacuum will lose suction and emit a noise to indicate the motor is under strain. Turn off and unplug the vacuum cleaner immediately, then empty the barrel and reassemble according to the instructions.
2. Should the vacuum cleaner be turned on its side, immediately turn the unit off. Right the vacuum cleaner, then turn it on again.
3. If the vacuum cleaner loses suction or emits sounds, turn it off and empty the barrel before continuing use.

Cleaning and Maintenance



WARNING:

- Always remove the plug before cleaning.
- Under no circumstances should you immerse the power head lid in water in order to clean it. Otherwise this might result in an electric shock or fire.
- Do not use a wire brush or any abrasive items.
- Do not use any acidic or abrasive detergents.

Barrel Cleaning

After use or when the barrel is full of dust which causes suction decreases considerably, you should cut off the electricity and empty the barrel.

1. Unfasten the locking knob and remove the top cover.
2. Take off the filter bag and clean out the dust from the dust barrel.
3. Replace the filter bag and top cover and fasten the locking knob.

Filter bag cleaning

The filter bag should be washed by clean and warm water when it was covered with dust. If necessary, you can use litmus less scour to wash.

1. Remove the filter
2. Gently wash in clean, warm water only.
3. Allow to dry completely
4. Reassemble.

NOTE:

- Always allow the filters to dry in the open air!
- Always resume operation with dry filters!

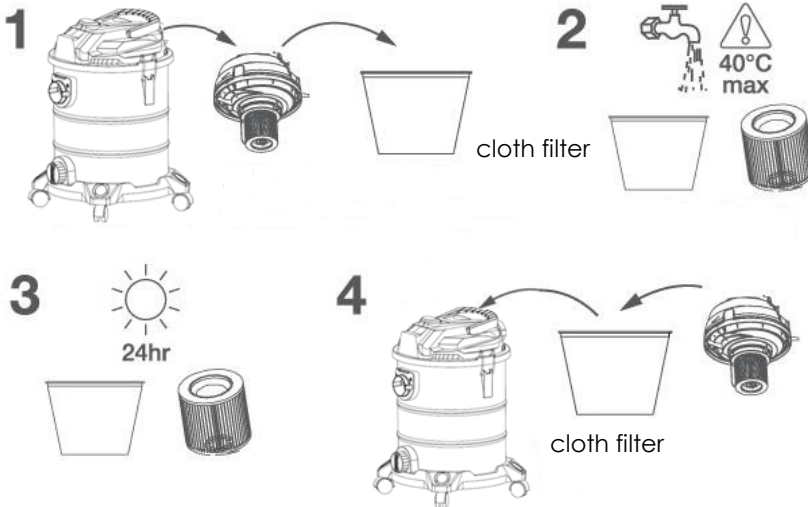

Troubleshooting

Symptom	Possible causes	Corrective action
The device does not work	<ul style="list-style-type: none"> – Lack of power 	<ul style="list-style-type: none"> – Check the main connection. – Check the position on the switch.
The device does not suck anything up	<ul style="list-style-type: none"> – The container is full. – There is a foreign body in the suction hose or nozzle. 	<ul style="list-style-type: none"> – Empty the container. – Check the accessories for foreign bodies.

Technical data

Model:	VC-W&D.038A
Rated voltage:	220-240V AC 50/60Hz
Max. Rated power:	1200W
Container volume:	20 Litre
Operating pressure:	≥ 16 kPa
Noise:	< 76 dB (A)
Net weight:	5.1 kg

Conformity

This product has been tested and produced according to all relevant current CE guidelines, such as:



- electromagnetic compatibility Directive 2014/30/EU,
- Low voltage Directive (LVD) Directive 2014/35/EU,
- RoHS Directive 2011/65/EU

and has been constructed in accordance with the latest safety regulations.

The electrical safety of the appliance can only be guaranteed if the product is connected to an approved earth connection.

Disposal – Environment policy

Packing



The packaging material is entirely recyclable and marked with the recycling symbol. Follow local regulations for scrapping. Keep the packaging materials (plastic bags, polystyrene parts, etc.) out of reach of children, as they are potentially dangerous.

Disposal

The appliance is manufactured using recyclable material.

This appliance is marked according to the European directive 2012/19/EU on Waste Electrical and Electronic Equipment (WEEE).

By ensuring this product is disposed of correctly, you will help prevent potential negative consequences for the environment and human health, which could otherwise be caused by inappropriate waste handling of this product.



This symbol on the product, or on the documents accompanying the product, indicates that this appliance may not be treated as household waste. Instead it shall be handed over to the applicable collection point for the recycling of electrical and electronic equipment.

 Before disposal, make the appliance unusable by cutting off the power cable and removing the doors and shelves so that children cannot easily climb inside the appliance.

Disposal must be carried out in accordance with local environmental regulations for waste disposal. Deliver the appliance immediately to an authorized dump; do not leave it unattended even for a few days, since it is potentially dangerous for children.

For more detailed information about treatment, recovery and recycling of this product, please contact your local city office, your household waste disposal service or the shop where you purchased the product.

Guarantee

This unit is covered by a 24 months (*) warranty, from the purchase date, and covers the repair free of charges of the damaged due to the manufacturer fault or defected components. The distributor reserves the right to change the unit for an equivalent model.

The warranty does not cover any damaged caused by incorrect use, lightning, incorrect installation, external factors or any intentional damaged. The warranty does not cover damage thus attributable to falls, blows, spill, exposure to extreme environmental conditions or deterioration caused by normal use of plastic parts or keyboards, as well as using batteries other than those specified in this manual.

For the repairing, during the warranty period, the unit shall be sent to the distributor or reseller, or to the address indicated by them, and must be jointed the warranty certificated and the respective original invoice or selling ticket, where the buying date is expressed indicated.

The consumer is protected by the guarantee provided by Directive 1999/44/CE of European Parliament and Council of 25 May.

(*) Only for European Union countries.

Estimado Cliente

Obrigado por ter escolhido um produto HÆGER.

Os produtos HÆGER foram concebidos a pensar no bem-estar do consumidor, privilegiando os mais elevados padrões de qualidade, funcionalidade e design. Estamos certos da sua satisfação pela aquisição deste produto.

Partimos do princípio de que o utilizador possui conhecimentos gerais sobre o manuseamento com eletrodomésticos.

Antes da primeira utilização, leia cuidadosa e totalmente estas instruções de utilização e de segurança e familiarize-se com as funções do aparelho. Guarde estas instruções e, se necessário, entregue-as a terceiros.

Utilização pretendida

Este aparelho foi concebido exclusivamente para uso doméstico. Apenas deve ser utilizado de acordo com estas instruções. O fabricante não se responsabiliza por danos causados por utilização inadequada ou funcionamento incorreto.

O dispositivo destina-se para uso como um aspirador de pó e líquidos, de acordo com a sua descrição e instruções de segurança. Qualquer outro tipo de utilização é considerado em contradição com o uso pretendido e não é permitido.

Instruções de segurança



AVISO: Perigo de choque elétrico!

1. Ligue o aparelho apenas à tensão de rede pretendida. Nunca conecte o dispositivo a tensões diferentes das especificadas.
2. Desligue a ficha da tomada antes de limpar ou reparar o aparelho.
3. Não opere o aparelho com o cabo ainda enrolado.
4. Não manipule o aspirador nem a ficha com as mãos molhadas. Não mergulhe o aparelho na água.

**ATENÇÃO:**

5. Não aspire perto de materiais inflamáveis ou explosivos, pois eles podem ser inflamados pelo motor.

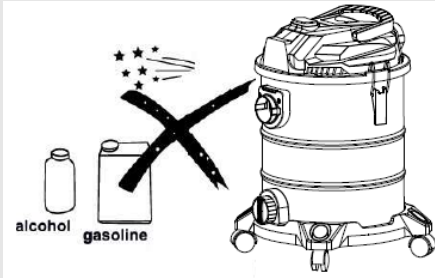

6. Não cubra as entradas de ar, caso contrário o motor pode ser danificado por aquecimento.

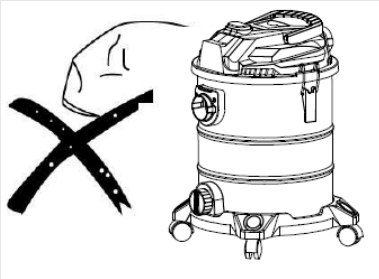

7. Não vire o dispositivo, pois de outra forma a água pode entrar no motor.

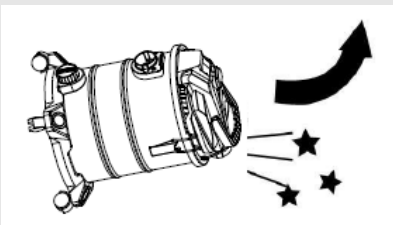

8. Se a água sair pela saída de ar, a unidade não deve ser inclinada, caso contrário o motor será danificado. Além disso, não use o dispositivo como uma bomba, pois isso também danifica o motor.



ATENÇÃO:

9. Não aspire substâncias inflamáveis ou explosivas, tais como a queima de cigarros, gasolina, etc., nem objetos pontiagudos.



10. Não aspire objetos pontiagudos que possam ficar presos ou entupidos no filtro e, assim, danificar o motor, como pó de calcário, gesso, pó de grafite, etc.

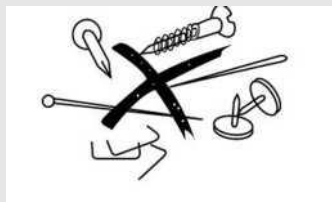
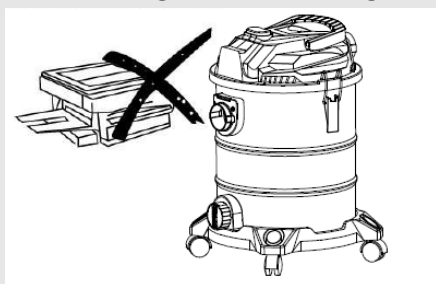

11. Mantenha o dispositivo longe da luz solar direta ou do local de alta temperatura, pois isso pode deformar o plástico.



12. Para evitar danos, não torça nem pise a mangueira de sucção.
13. Não permita que a água escorra sobre ou na tampa durante a limpeza. Os componentes elétricos poderiam ferir outras pessoas.
14. Como limpar corretamente o dispositivo: Limpe o dispositivo com um pano levemente húmido e deixe secar.
15. Use o produto apenas da maneira pretendida. Qualquer outro uso pode resultar em danos ao produto.
16. A modificação do produto afetará a sua segurança.



Atenção risco de lesão! Nunca abra o produto sem autorização e nunca faça reparações!

17. Manuseie o produto com cuidado. Pode ficar danificado pelo impacto ou cair de uma altura baixa.
18. Mantenha o produto longe de humidade e calor extremo.
19. As reparações só devem ser realizadas por uma oficina especializada autorizada.
20. Nunca abra o dispositivo. A montagem incorreta pode resultar em mau funcionamento ou falha total.
21. O dispositivo deve ser protegido de toda a humidade e luz solar direta.
22. Não limpe o aparelho com agentes de limpeza. Use apenas um pano seco (microfibra) para limpeza.

Perigo para as crianças

- O material de embalagem não é um brinquedo. As crianças não podem brincar com os sacos de plástico, pois existe o perigo de sufocar.

- Este aparelho só pode ser utilizado por crianças a partir dos 8 anos e por pessoas com capacidades físicas, sensoriais ou mentais limitadas, ou pessoas com falta de experiência ou conhecimento, caso tenham recebido supervisão ou formação sobre como utilizar o aparelho de forma segura e percebam os perigos inerentes.
- As crianças não devem utilizar este aparelho como um brinquedo. A limpeza e a manutenção do aparelho não devem ser efetuadas por crianças sem supervisão.

Descrição das partes

- | | |
|---|-----------------------------------|
| 1. Interruptor ON / OFF à prova da água | 10. Mangueira plástica |
| 2. Pega de transporte | 11. Boca de sucção |
| 3. Tapa superior | 12. Alça ajustável |
| 4. Tapa do depósito | 13. Tubo telescópico de metal |
| 5. Clipe de metal | 14. Escova de piso molhado e seco |
| 6. Recipiente de recolha em aço Inox | 15. Bocal de fendas |
| 7. Base | 16. Escova redonda |
| 8. Rodas universais | 17. Filtro de pano |
| 9. Função de drenagem | 18. Filtro de esponja |

Uso e Operação

Montagem e desmontagem

1. Insira o conector da mangueira na boca de entrada de ar como mostrado na figura, certifique-se de que o conector esteja bem apertado.
2. Pressione o botão conector como mostrado na figura e puxe o conector para fora quando quiser puxar o conector da mangueira da máquina.

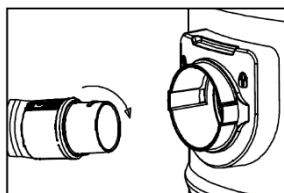
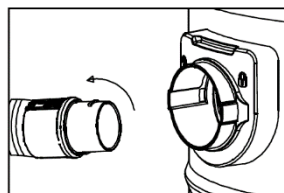

3. Insira o conector da mangueira na boca de sopro conforme mostrado na imagem quando quiser usar a função de sopro.
4. Conecte todos os acessórios para limpeza húmida e seca como se mostra na figura.

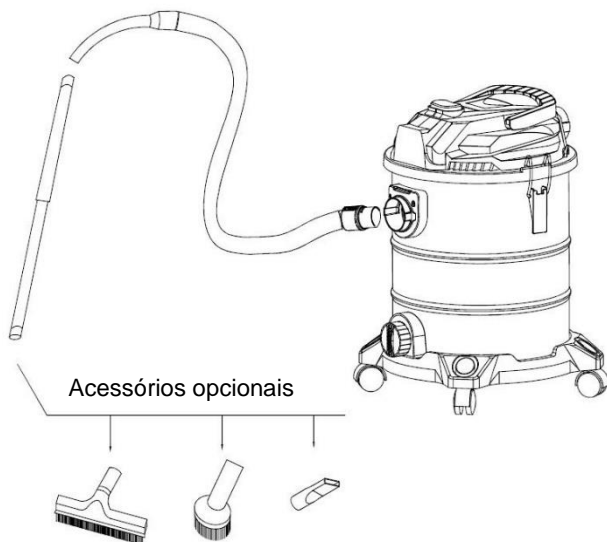
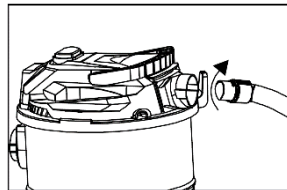

5. Use os acessórios certos de acordo com diferentes situações.

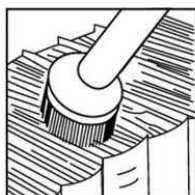

Escova redonda para estantes, janelas, mesas, etc.



Bocal de piso molhado para piso, carpete, etc.

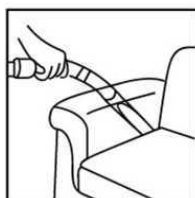

Bocal de fenda para fenda, canto, etc.

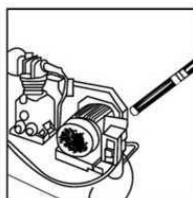

Função de sopro para assoprar a poeira.

Operação

CUIDADO: Tome nota do alcance limitado pelo comprimento do cabo!

1. Insira a ficha na tomada de alimentação. Pressione o botão interruptor, o aspirador começa a funcionar.
2. É possível ajustar o fluxo de ar ao empurrar o bloco de deslizamento para cima e para baixo.

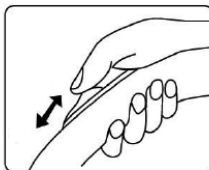
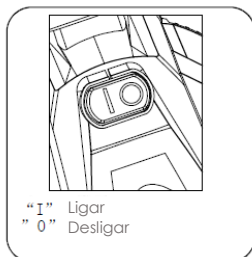

Instrução especial sobre o dispositivo de proteção.

Este aspirador está equipado com vários dispositivos de proteção.

1. Se o recipiente de coleta estiver cheio e a potência de sucção diminuir, um ruído soar para indicar que o motor está sobrecarregado. Neste caso, desligue o aparelho e retire a ficha da tomada. Esvazie o recipiente de coleta e insira-o novamente no aparelho.
2. No caso de o aparelho tombar, desligue sempre a ficha. Volte a colocar o aparelho na sua posição inicial e continue a usá-lo.
3. Se a potência de aspiração diminuir ou se ouvir um sinal sonoro de aviso, desligue o aparelho e esvazie o recipiente de recolha antes de continuar a utilizá-lo.

Limpeza e Manutenção



AVISO:

- **Retire sempre a ficha antes de limpar.**
- **Sob nenhuma circunstância deve mergulhar o corpo do motor em água. Caso contrário, isso pode resultar em choque elétrico ou incêndio.**
- **Não use uma escova de aço ou quaisquer utensílios abrasivos.**
- **Não utilize detergentes abrasivos ou ácidos.**

Limpeza do recipiente de recolha

Quando tiver terminado de aspirar ou o recipiente de coleta estiver cheio, o que faz com que a sucção diminua consideravelmente, esvazie o recipiente.

1. Abra os cliques de metal e remova a tampa superior.
2. Remova o saco do filtro e remova o pó do recipiente.
3. Substitua o filtro, substitua a tampa e coloque o fecho.

Limpeza do filtro

O saco de filtro deve ser lavado com água limpa e morna quando coberto com poeira. Se necessário, pode esfregar para lavar.

1. Remova o filtro.
2. Lave com água morna sem produto de limpeza.
3. Limpe o filtro e volte a colocá-lo quando estiver completamente seco.
4. Volte a colocá-lo.

NOTA:

- **Deixe sempre os filtros secar ao ar livre!**
- **Retomar sempre a operação com filtros secos!**

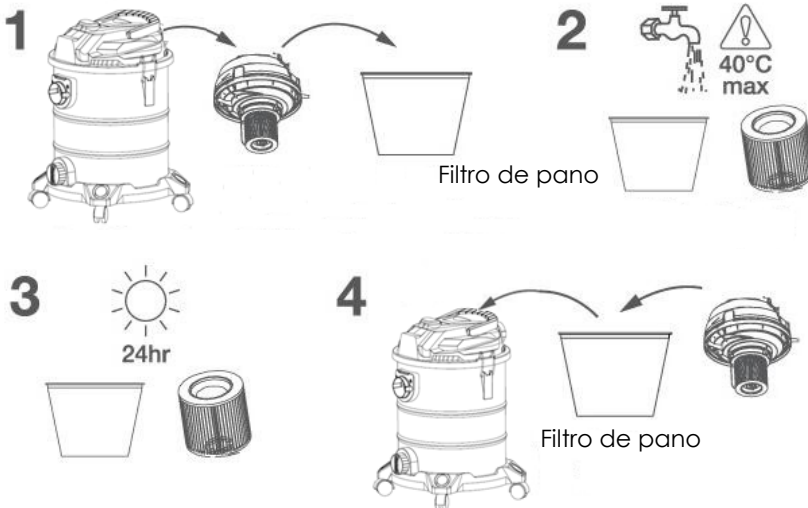

Solução de problemas

Sintoma	Causas possíveis	Ação corretiva
O aparelho não funciona	– Falta de energia	– Verifique a ligação principal. – Verifique a posição do comutador.
O aparelho não aspira	– A unidade de recolha está cheia – Há um corpo estranho na mangueira de aspiração ou no bocal.	– Esvazia o coletor – Verifique se os acessórios contêm corpos estranhos.

Dados Técnicos

Modelo:.....	VC-W&D.038A
Tensão de alimentação:	220-240C AC 50/60Hz
Potência máxima:.....	1200W
Volume do coletor:.....	20 litros
Pressão:	≥ 16 kPa
Ruído:	< 76 dB (A)
Peso líquido:	5.1 kg

Conformidade CE

Este aparelho foi testado e produzido de acordo com todas as atuais diretivas relevantes da UE, tais como:



- Diretiva de Compatibilidade eletromagnética 2014/30/EU,
- Diretiva de Baixa tensão LVD 2014/35/EU,
- Diretiva RoHS 2011/65/CE

e foi fabricado de acordo com as mais recentes normas de segurança.

A segurança elétrica do aparelho só pode ser garantida se o produto está ligado a uma ligação à terra aprovado.

Eliminação – Política ambiental

Embalagem



A embalagem é constituída por material 100% reciclável e está marcada com o símbolo de reciclagem. Para a eliminação, respeite as normas locais. Os materiais de embalagem (sacos de plástico, pedaços de poliestireno, etc.) devem ser mantidos fora do alcance das crianças dado que constituem potenciais fontes de perigo.

Eliminação

Este aparelho está classificado de acordo com a Diretiva Europeia 2012/19/EU sobre Resíduos de equipamento elétrico e eletrónico (CEE).

Ao garantir a eliminação adequada deste produto, estará a ajudar a evitar potenciais consequências negativas para o ambiente e para a saúde pública, que poderiam derivar de um manuseamento de desperdícios inadequado deste produto.



O símbolo no produto, ou nos documentos que acompanham o produto, indica que este aparelho não pode receber um tratamento semelhante ao de um desperdício doméstico. Pelo contrário, deverá ser depositado no respetivo centro de recolha para a reciclagem de equipamento elétrico e eletrónico.

Antes da eliminação, torne o aparelho inutilizável cortando o cabo de alimentação. Respeite as normas locais relativas à eliminação de resíduos e entregue-o nos devidos centros de escoamento. Para obter informações mais detalhadas sobre o tratamento, a recuperação e a reciclagem deste produto, contacte o Departamento na sua localidade, o seu serviço de eliminação de desperdícios domésticos ou a loja onde adquiriu o produto.

Garantia

O importador garante este produto por um período de 24 meses (*) a partir da data de compra, e cobre a reparação sem encargos com mão-de-obra e materiais, avarias devidas a defeitos de fabricação ou componentes defeituosos, reservando-se o responsável pela garantia, segundo o seu próprio critério, o direito de substituição por aparelho igual ou equivalente.

A garantia não cobre as avarias provocadas por uso indevido, instalação incorreta, descargas elétricas, dano intencional do aparelho ou por causas estranhas ao mesmo. A garantia não cobre assim danos atribuíveis a quedas, pancadas, derrame de líquidos, exposição a condições extremas do meio ambiente ou deterioração provocada pelo uso normal das partes plásticas ou teclados, bem como pelo uso de baterias diferentes das especificadas neste manual.

Se o aparelho avariar durante o período da garantia, deverá entrar em contacto com o estabelecimento vendedor e remeter o aparelho para o local por este indicado, fazendo-o acompanhar do certificado de garantia e respetiva prova de compra.

O consumidor goza de todas as garantias previstas na Diretiva 1999/44/CE do Parlamento Europeu e do Conselho, de 25 de maio.

(*) apenas para países da União Europeia.

Estimado cliente

Gracias por elegir un producto HÆGER.

HÆGER productos están diseñados para el bienestar de los consumidores, haciendo hincapié en los más altos estándares de calidad, funcionalidad y diseño. Estamos seguros de su satisfacción con la compra de este producto.

Suponemos que el usuario tiene conocimientos generales sobre el manejo de los aparatos eléctricos.

Lea con atención y, en su totalidad, las instrucciones de uso y seguridad y familiarícese con las funciones del aparato antes de la primera puesta en marcha. Conserve las instrucciones y entréguelas con el aparato si lo transfiriera a terceros.

Uso adecuado

Este aparato ha sido diseñado exclusivamente para uso doméstico. Solamente debe emplearse de acuerdo con estas indicaciones. El fabricante no se responsabiliza de los daños ocasionados por emplear el aparato de modo incorrecto o contrario a estas normas de uso.

Según su descripción y las indicaciones de seguridad, el aparato está destinado a realizar la función de aspirador en húmedo/seco. Todo tipo de empleo más allá del indicado no es conforme a las disposiciones y está prohibido.

Instrucción de seguridad



AVISO: ¡Peligro de electrocución!

1. Conecte el dispositivo únicamente a la tensión de red indicada. Nunca conecte el dispositivo otras tensiones de red que no sean las indicadas.
2. Desconecte el enchufe de la toma de corriente antes de limpiar o reparar el aparato.
3. No opere el aparato con el cable aún enrollado.
4. No maneje la aspiradora ni el enchufe con las manos mojadas. No sumerja el aparato en agua.



ADVERTENCIA:

5. No aspire cerca de materiales inflamables o explosivos, ya que pueden encenderse con el motor.

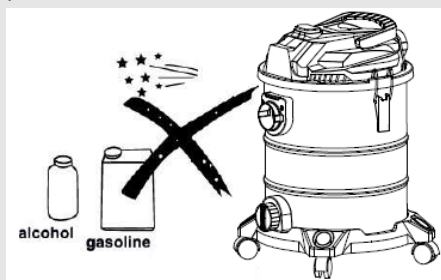

6. No cubra las tomas de aire, de lo contrario, el motor podría dañarse por la acumulación de calor.

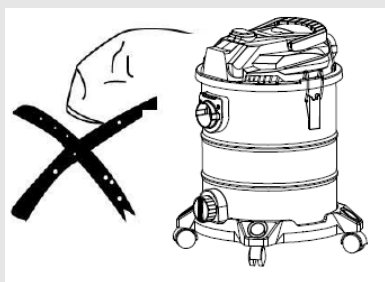

7. No voltee el dispositivo, ya que de lo contrario podría entrar agua en el motor.

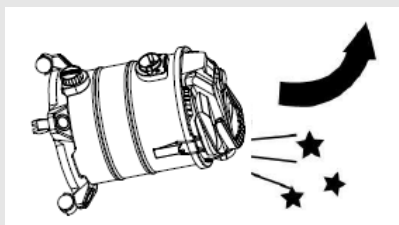

8. Si sale agua de la salida de aire, la unidad no debe estar inclinada, de lo contrario el motor se dañará. Además, no use el dispositivo como una bomba, ya que esto también daña el motor.

**ADVERTENCIA:**

9. No aspire sustancias inflamables o explosivas como los cigarrillos encendidos, gasolina, etc., ni objetos punzantes.



10. No aspire objetos afilados que puedan quedar atrapados u obstruidos en el filtro y dañar así el motor, como polvo calcáreo, yeso, polvo de grafito, etc.

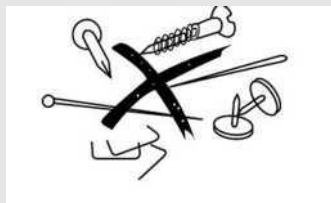
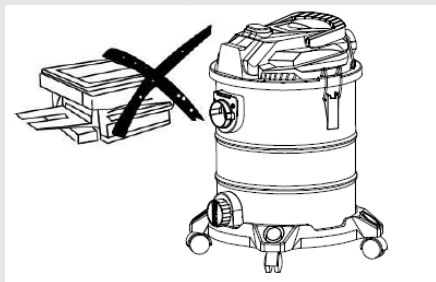

11. Mantenga el dispositivo alejado de la luz solar directa o de lugares con altas temperaturas, ya que esto puede deformar el plástico.



12. Para evitar daños, no gire ni pise el conducto de aspiración.

13. No permita que el agua corra sobre la tapa durante la limpieza. Los componentes eléctricos podrían provocar lesiones.
14. Cómo limpiar el dispositivo correctamente: limpie el dispositivo con un paño ligeramente húmedo y déjelo secar.
15. Utilice el producto solo de la manera prevista. Cualquier otro uso puede dañar el producto o el entorno del producto.
16. La modificación del producto afectará la seguridad del producto.  **¡Atención, riesgo de lesión!** Nunca abra el producto sin autorización y nunca realice las reparaciones usted mismo.
17. Maneje el producto con cuidado. Puede dañarse por impacto o caer desde una altura baja.
18. Mantenga el producto alejado de la humedad y del calor extremo.
19. Las reparaciones de la unidad solo deben ser llevadas a cabo por un taller especializado autorizado.
20. Nunca abra el dispositivo. Un montaje incorrecto puede provocar un funcionamiento incorrecto o una falla total.
21. El dispositivo debe estar protegido de toda humedad y luz solar directa.
22. Por favor, no limpie el dispositivo con agentes de limpieza. Use solo un paño seco (microfibra) para limpiar.

Peligro para los niños

- Los materiales de embalaje no son juguetes de los niños. No permita que los niños jueguen con bolsas de plástico: Hay un riesgo de asfixia.

- Este aparato pueden utilizarlo niños con edad de 8 años y superior, y personas con capacidades físicas, sensoriales o mentales reducidas o falta de experiencia y conocimiento, si se le ha dado la supervisión o instrucción apropiadas respecto al uso del aparato de una manera segura y comprenden los peligros que implica.
- Los niños no deben jugar con el aparato. La limpieza y el mantenimiento que realizar por el usuario no deben realizarlos los niños sin supervisión.

Descripción de piezas

1. Interruptor ON/OFF a prova de água
2. Asa de transporte
3. Cubierta superior
4. Tapa del depósito
5. Clip de metal
6. Depósito en acero inoxidable
7. Base
8. Rueda universal
9. Función de drenaje
10. Manguera de plástico
11. Boca de succión
12. Mango ajustable
13. Tubo telescópico de metal
14. Cepillo de piso mojado y seco
15. Boquilla para hendiduras
16. Cepillo redondo
17. Filtro de tela
18. Filtro de esponja

Uso y Operación

Montaje y desmontaje

1. Inserte el conector de la manguera en la boca de entrada de aire como se muestra en la imagen, asegúrese de que el conector esté bien apretado.
2. Presione el botón del conector como se muestra en la imagen y saque el conector cuando desee sacar el conector de la manguera de la máquina.

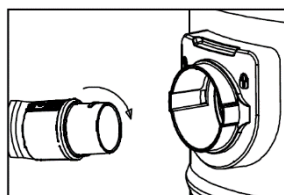
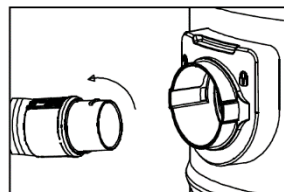

3. Inserte el conector de la manguera en la boca de soplado como se muestra en la imagen cuando desee usar su función de soplado.
4. Conecte todos los accesorios para la limpieza húmeda y seca como se muestra en la imagen.

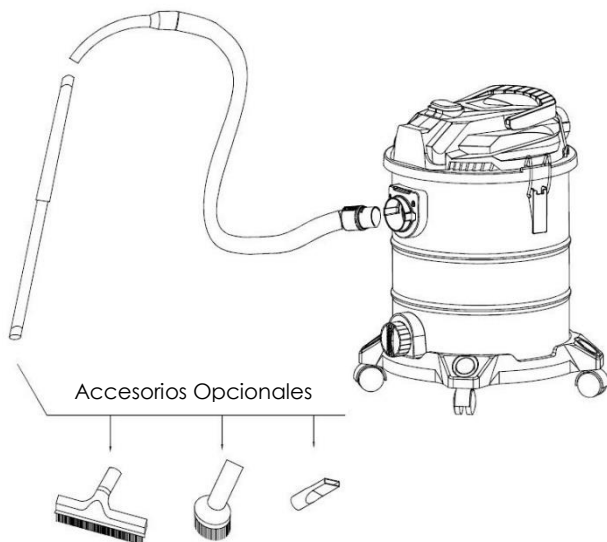
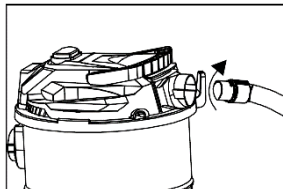

5. Use los accesorios correctos de acuerdo con diferentes situaciones.

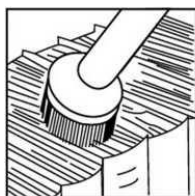

Cepillo redondo para estanterías, ventanas, mesas, etc.



Boquilla de piso mojado para piso, alfombra, etc.

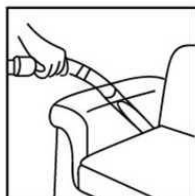

Boquilla para grietas, rincones, etc.

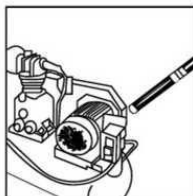

Soplador para soplar el polvo.

Funcionamiento

ATENCIÓN: ¡Tome nota del rango limitado por la longitud del cable!

1. Inserte enchufe en la toma de alimentación. Presione el botón de cambio, la aspiradora comienza a funcionar.
2. Puede ajustar el flujo de aire presionando hacia arriba y hacia abajo el bloque deslizante.

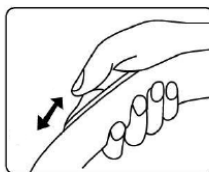
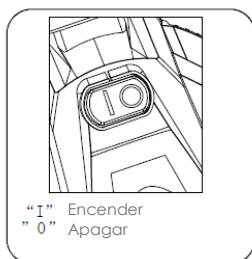

Instrucción especial sobre el dispositivo de protección.

Este aspirador está equipado con varios dispositivos de protección.

1. Si el recipiente de recogida está lleno y la potencia de succión disminuye, se emitirá un pitido para indicar que el motor está sobrecargado. En ese caso, apague el aparato y desconecte el enchufe. Vacíe el recipiente de recogida y vuelva a introducirlo en el aparato.
2. En caso de que el aparato se vuelque, desconecte siempre el enchufe. Vuelva a colocar el aparato en su posición inicial y continúe con su utilización.
3. Si la potencia de succión disminuye o escucha un pitido de aviso, apague el aparato y vacíe el recipiente de recogida antes de continuar con su utilización.

Limpeza y Mantenimiento



AVISO:

- **¡Retire siempre el enchufe de la corriente antes de limpiar el aparato!**
- **Para su limpieza, en ningún caso sumerja en agua la carcasa motora. Podría causar un electrochoque o un incendio.**
- **No utilice un cepillo de alambre u objetos abrasivos.**
- **No utilice detergentes agresivos o abrasivos.**

Limpiar el contenedor

Cuando haya terminado de aspirar o el recipiente de recogida esté lleno o cuando la potencia de succión disminuya, vacíe el recipiente.

1. Abra el cierre y retire la cubierta superior.
2. Retire la bolsa del filtro y a continuación retire el polvo del recipiente.
3. Vuelva a colocar el filtro, coloque la cubierta y ponga el cierre.

Limpiar el filtro

1. Extraiga el filtro.
2. Lávelo con agua tibia sin producto de limpieza.
3. Permita que se seque completamente.
4. Vuelva montar.

NOTA:

- ¡Siempre deje que los filtros se sequen al aire libre!
- ¡Siempre reanude el funcionamiento con los filtros secos!

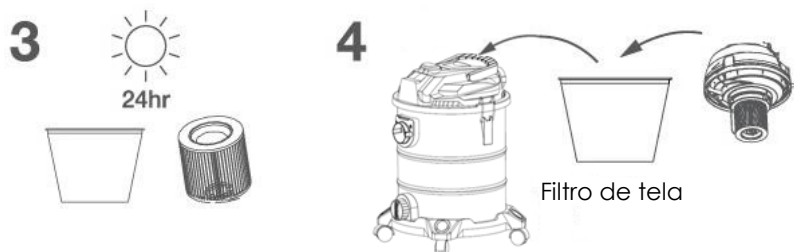

Solución de problemas

Síntoma	Posible causa	Acción correctiva
El aparato no funciona	No hay energía	<ul style="list-style-type: none"> – Supervise la conexión de red. – Supervise la posición del interruptor.
El aparato aspira	<ul style="list-style-type: none"> – La unidad recolectora está llena. – En la boquilla o manguera aspirante se encuentra un cuerpo extraño. 	<ul style="list-style-type: none"> – Vacíe la unidad recolectora. – Controle, si hay un cuerpo extraño en los accesorios.

Datos técnicos

Modelo:..... VC-W&D.038A
 Voltaje:..... 220-240V CA 50/60Hz
 Consumo máx. de Energía: 1200 W
 Volumen del recipiente: 20 litros
 Presión: ≥ 16 kPa
 Ruido: < 76 dB (A)
 Peso neto:..... 5.1kg

Conformidad CE

Este producto ha sido probado y producido de acuerdo con las normativas actuales y pertinentes, tales como:



- Directiva de compatibilidad electromagnética 2014/30 /EU,
- Directiva de baja tensión Directiva (LVD) 2014/35/EU,
- Directiva RoHS 2011/65/EU,

y ha sido construido de acuerdo con las últimas normas de seguridad.

La seguridad eléctrica del aparato sólo puede garantizarse si el producto está conectado a una conexión a tierra aprobada.

Disposición – La política ambiental

Embalaje



El material de embalaje es totalmente reciclable, como lo indica el símbolo correspondiente. Para su eliminación, respete las normas locales. No deje el material de embalaje (bolsas de plástico, trozos de poliestireno,

etc.) al alcance de los niños; puede ser peligroso.

Eliminación

Este aparato lleva el marcado CE en conformidad con la Directiva 2012/19/EU del Parlamento Europeo y del Consejo sobre residuos de aparatos eléctricos y electrónicos (RAEE).

La correcta eliminación de este producto evita consecuencias negativas para el medioambiente y la salud.



El símbolo en el producto o en los documentos que se incluyen con el producto, indica que no se puede tratar como residuo doméstico. Es necesario entregarlo en un punto de recogida para reciclar aparatos eléctricos y electrónicos.

■ Para su eliminación, inutilice el aparato cortando el cable de alimentación.

Deséchelo con arreglo a las normas medioambientales locales y entréguelo en un centro de reciclaje. Para obtener información más detallada sobre el tratamiento, recuperación y reciclaje de este producto, póngase en contacto con el ayuntamiento, con el servicio de eliminación de residuos urbanos o la tienda donde adquirió el producto.

Garantía

Este producto está cubierto por una garantía de 24 meses (*) a partir de la fecha de compra, y abarca la reparación sin cargos de mano de obra y materiales, de los fracasos debido a defectos de fabricación o componentes defectuosos, reservándose el responsable de la garantía, de acuerdo con su propia discreción, el derecho a la sustitución por aparato igual o equivalente.

La garantía no cubre daños causados por mal uso, instalación inadecuada, descargas eléctricas, el daño intencional de los equipos o la misma causa extraña. La garantía no cubre los daños imputables a caídas, golpes, derrame de líquidos, exposición a condiciones extremas del medio ambiente o los daños causados por el uso normal de las piezas de plástico o teclados, así como por el uso de pilas o acumuladores distintas de las especificadas en el manual.

Si el mal funcionamiento del equipo durante el período de garantía deberá ponerse en contacto con el vendedor establecimiento y enviar la unidad al lugar fijado por él, que le siguen el certificado de garantía y su prueba de compra.

El consumidor disfruta de todas las garantías previstas en la Directiva 1999/44/CE del Parlamento Europeo y del Consejo, de 25 de mayo.

(*) Solo para países de la Unión Europea.

Cher Client

Merci d'avoir choisi un produit HÆGER.

Les produits HÆGER sont conçus pour le bien-être du consommateur, en insistant sur les plus hauts standards de qualité, de fonctionnalité et de design. Nous sommes certains de leur satisfaction à l'achat de ce produit.

Nous supposons que l'utilisateur détient des connaissances générales sur l'emploi des appareils électroménagers.

Avant la première mise en service, lisez attentivement le présent mode d'emploi et les instructions de sécurité et familiarisez-vous avec les fonctions de l'appareil. Conservez le présent mode d'emploi et le cas échéant, transmettez-le à des tiers.

Usage conforme

Cet appareil est destiné exclusivement à l'emploi domestique et non à l'usage industriel. Il doit être utilisé exclusivement selon les indications figurant dans cette notice d'utilisation. Le fabricant n'est pas responsable d'éventuels dommages résultant d'un emploi non conforme ou d'un maniement incorrect.

Conformément à sa description et aux informations de sécurité, l'appareil est destiné à servir d'aspiration d'eau et de poussière. Toute utilisation en dehors de ce cadre n'est pas conforme et est donc interdite.

Instruction de sécurité



AVERTISSEMENT : Risque d'électrocution !

1. Connectez uniquement l'appareil à la tension d'alimentation prévue. Ne connectez jamais l'appareil à des tensions autres que celles spécifiées.
2. Débranchez la fiche de la prise avant de nettoyer ou d'entretenir l'appareil.
3. Ne faites pas fonctionner l'appareil avec le câble encore enroulé.
4. Ne manipulez pas l'aspirateur ou la prise avec les mains mouillées. Ne plongez pas l'appareil dans l'eau.



ATTENTION :

5. Ne passez pas l'aspirateur à proximité de matériaux inflammables ou explosifs, car ils pourraient être enflammés par le moteur.

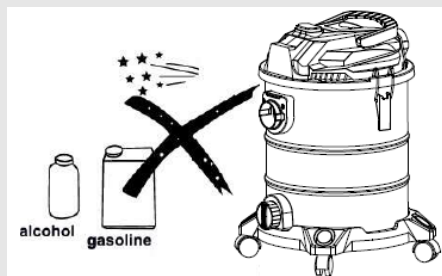

6. Ne couvrez pas les prises d'air, sinon le moteur pourrait être endommagé par l'accumulation de chaleur.

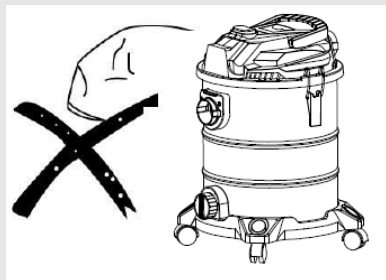

7. Ne pas mettre l'appareil au-dessus de, sinon l'eau peut entrer dans le moteur.

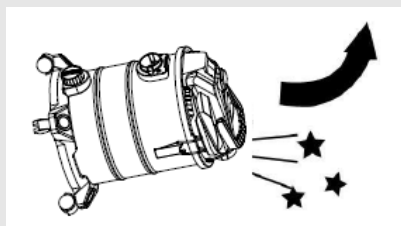

8. Si l'eau sort de la sortie d'air, l'unité ne doit pas être inclinée, sinon le moteur sera endommagé. En outre,

n'utilisez pas l'appareil comme pompe, car cela endommagerait également le moteur.



ATTENTION :

9. N'aspirez pas de substances inflammables ou explosives telles que des cigarettes allumées, de l'essence, etc., ni des objets pointus.



10. N'aspirez aucun objet pointu qui pourrait rester bloqué dans le filtre ou le bouchon et par là même endommager le moteur, tel que poudre calcaire, gypse, poudre de graphite, etc.

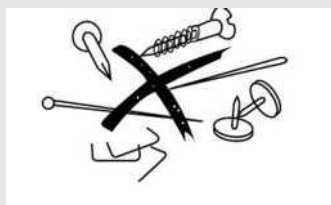
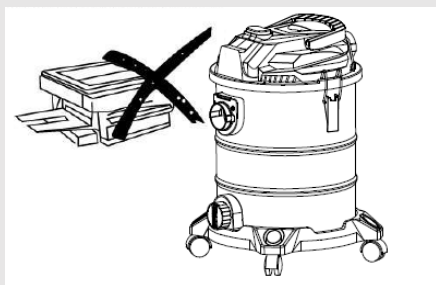

11. Gardez l'appareil à l'abri des rayons du soleil ou un lieu de haute température, car cela pourrait déformer le plastique.

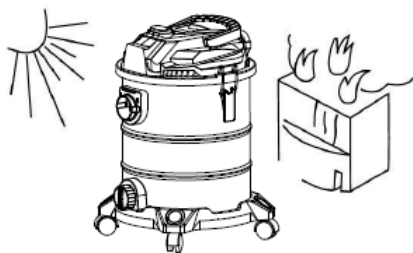

12. Pour éviter tout dommage, ne tordez pas et ne coupez pas le tuyau d'aspiration.
13. Ne laissez pas l'eau couler sur ou dans le couvercle pendant le nettoyage. Les composants électriques pourraient autrement blesser des personnes.
14. Comment nettoyer correctement l'appareil : Essuyez l'appareil avec un chiffon légèrement humide et laissez-le sécher.
15. Veuillez n'utiliser le produit qu'aux fins prévues. Une utilisation différente pourrait causer des dommages au produit ou dans son environnement.
16. La modification du produit affectera la sécurité du produit.



Attention risque de blessure ! N'ouvrez jamais le produit sans autorisation et n'effectuez jamais de réparations vous-même !

17. Manipulez le produit avec soin. Il peut être endommagé par un impact ou tomber d'une faible hauteur.
18. Gardez le produit à l'abri de l'humidité et de la chaleur extrême.
19. Les réparations de l'unité ne doivent être effectuées que par un atelier spécialisé autorisé.

20. N'ouvrez jamais l'appareil. Un montage incorrect peut entraîner un dysfonctionnement ou une panne totale.
21. L'appareil doit être protégé de toute humidité et de la lumière directe du soleil.
22. Veuillez ne pas nettoyer l'appareil avec des produits de nettoyage. Utilisez uniquement un chiffon sec (microfibre) pour le nettoyage.

Danger pour les enfants

- Les matériaux d'emballage ne sont pas des jouets pour enfants. Ne pas laisser les jouer avec des sacs en plastique : Il ya un risque de suffocation.
- **Cet appareil peut être utilisé par des enfants de plus de 8 ans et des personnes ayant un handicap physique, sensoriel ou mental, ou bien un manque d'expérience et de connaissances, s'ils ont reçu des explications ou des instructions sur la façon d'utiliser l'appareil de manière sécurisée et qu'ils en comprennent les risques encourus.**
- **Les enfants ne doivent pas jouer avec l'appareil. Le nettoyage et l'entretien ne doivent pas être entrepris par des enfants sans surveillance.**

Description des pièces

- | | |
|-----------------------------------|---------------------------------------|
| 1. Commutateur ON/OFF | 10. Tuyau en plastique |
| 2. Poignée de transport | 11. Bouche d'aspiration |
| 3. Couvercle supérieur | 12. Poignée réglable |
| 4. Bouchon de collecteur | 13. Tube télescopique en métal |
| 5. Clip en métal | 14. Brosse à plancher humide et sèche |
| 6. Collecteur en acier inoxydable | 15. Buse de crevasse |
| 7. Base | 16. Brosse ronde |
| 8. Roue universelle | 17. Filtre en tissu |
| 9. Fonction de vidage | 18. Filtre éponge |

Mise en service et utilisation

Montage et démontage

1. Insérez le connecteur du tuyau dans la bouche d'entrée d'air comme indiqué sur l'image, assurez-vous que le connecteur est bien fixé.
2. Appuyez sur le bouton du connecteur comme indiqué sur l'image et retirez le connecteur lorsque vous souhaitez retirer le connecteur du tuyau de la machine.
3. Insérez le connecteur du tuyau dans la bouche de soufflage comme indiqué sur l'image lorsque vous souhaitez utiliser sa fonction de soufflage.
4. Connectez tous les accessoires pour le nettoyage humide et sec comme indiqué sur l'image.

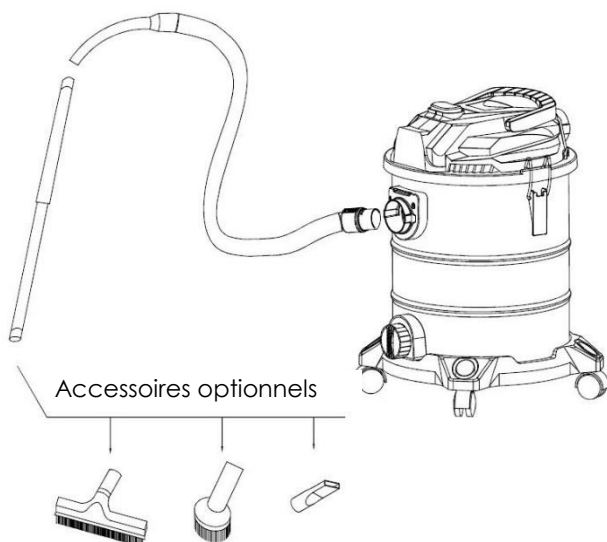
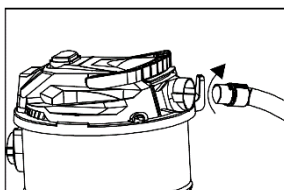
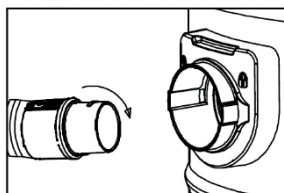
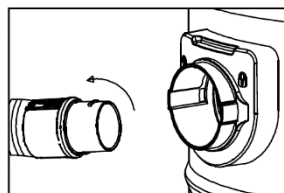

5. Utilisez les bons accessoires selon différentes situations.

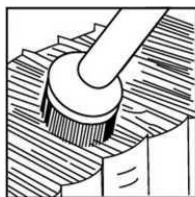

Buse brosse pour étagères, fenêtres, tables, etc.



Buse d'humidité pour aspirer les liquides.



Buse à tapiserie pour tissus d'ameublement, coins et fentes.

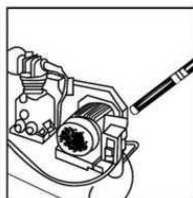

Accessoire soufflant pour chasser la poussière.

Opération

ATTENTION : Veillez à la portée limitée par la longueur du cordon !

1. Insérez la fiche dans la prise de courant. Appuyez sur le bouton de l'interrupteur, l'aspirateur commence à fonctionner.
2. Vous pouvez régler le débit d'air en poussant le coulisseau de haut en bas.

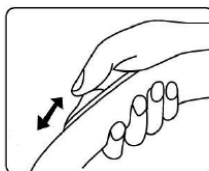
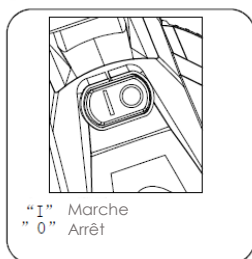

Instruction spéciale concernant le dispositif de protection

Cet aspirateur est équipé de plusieurs dispositifs de sécurité.

1. Lorsque le réservoir est plein et que la puissance d'aspiration est affaiblie, un signal sonore retentit pour signifier que le moteur est fortement surchargé. Dans ce cas, éteindre l'appareil et le débrancher. Vider le réservoir et réassembler l'appareil.

2. Si l'appareil se renverse, débrancher immédiatement la fiche d'alimentation. Redresser l'appareil et le remettre en marche
3. Si la puissance d'aspiration est affaiblie ou si un signal sonore retentit, éteindre l'appareil et vider le réservoir avant de le remettre en marche.

Nettoyage et entretien



AVERTISSEMENT :

- **Avant le nettoyage de l'appareil, retirez toujours la prise au secteur !**
- **En aucun cas plonger le boîtier moteur dans de l'eau pour le nettoyer. Vous risqueriez de provoquer une électrocution ou un incendie.**
- **Ne pas utiliser de brosse en fil de fer ou autres objets abrasifs.**
- **Ne pas utiliser de détergents agressifs ou abrasifs.**

Nettoyage le réservoir

Après avoir fini de passer l'aspirateur ou lorsque le réservoir est plein (ceci est perceptible par la baisse de puissance d'aspiration) vider le réservoir.

1. Ouvrir les verrous et enlever le couvercle du haut.
2. Retirer les sacs de filtrage et vider la poussière du réservoir.
3. Replacer le filtre, replacer le couvercle et fermer les verrous.

Nettoyage du filtre

Le filtre doit être lavé à l'eau claire et chaude lorsqu'il est couvert de poussière. Vous pouvez si besoin le nettoyer avec un abrasif doux.

1. Retirez le filtre.
2. Nettoyer le filtre à l'eau chaude sans produit nettoyant.
3. Laisser le filtre sécher complètement.
4. Réassemblez.

Remarque :

- **Laissez toujours sécher les filtres à l'air libre !**
- **Poursuivez toujours le fonctionnement avec des filtres secs !**

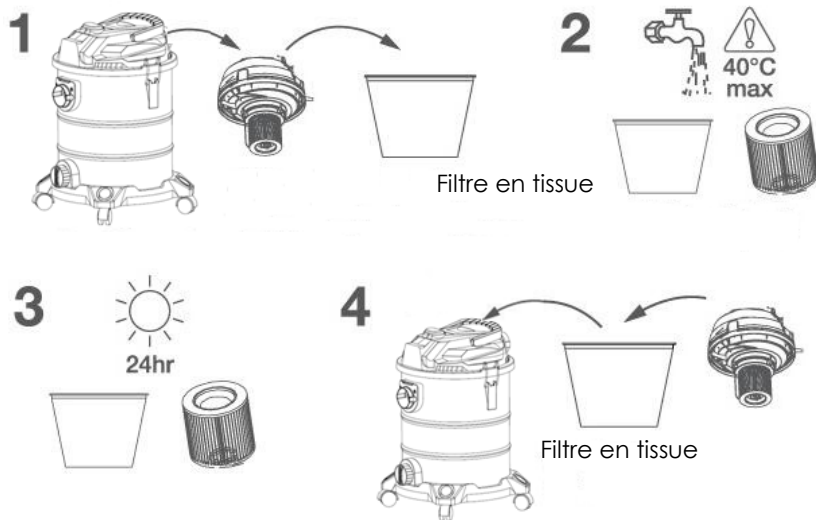

Dépannage

Symptôme	Causes possibles	Action corrective
L'appareil ne fonctionne pas	Manque de puissance	<ul style="list-style-type: none"> - Vérifiez le branchement au secteur. - Vérifiez la position de l'interrupteur.
L'appareil n'aspire pas.	<ul style="list-style-type: none"> - Le récipient collecteur est plein. - Un corps étranger se trouve dans le flexible d'aspiration ou dans la tête d'aspiration. 	<ul style="list-style-type: none"> - Videz le récipient collecteur. - Contrôlez les accessoires sur un éventuel corps étranger.

Données techniques

Modèle :	VC-W&D.038A
Tension nominale :	220-240V AC 50/60Hz
Max. Puissance nominale :	1200W
Volume du réservoir :	20 litres
Pression de service :	≥ 16 kPa
Bruit :	<76 dB (A)
Poids net :	5,1 kg

Conformité CE

Ce produit a été testé et produit selon toutes les directives européennes actuelles applicables, tels que :

-  – La compatibilité électromagnétique Directive 2014/30/EU,
– Directive Basse Tension Directive (LVD) 2014/35/EU,
– Directive RoHS avec ses modifications 2011/65/UE

et a été construit en conformité avec les dernières normes de sécurité.

La sécurité électrique de l'appareil ne peut être garantie si le produit est connecté à une prise de terre approuvée.

Mise au rebut

Emballage



L'emballage est entièrement recyclable et porte le symbole du recyclage. Pour la mise au rebut, suivez les réglementations locales en vigueur. Les matériaux d'emballage (sachets en plastique, éléments en polystyrène, etc.) doivent être tenus hors de portée des enfants, car ils constituent une source potentielle de danger.

Mise au rebut

Cet appareil porte le symbole du recyclage conformément à la Directive Européenne 2012/19/EU concernant les Déchets d'Équipements Électriques et Électroniques (DEEE ou WEEE).

En procédant correctement à la mise au rebut de cet appareil, vous contribuerez à empêcher toute conséquence nuisible pour l'environnement et la santé de l'homme.



Le symbole présent sur l'appareil ou sur la documentation qui l'accompagne indique que ce produit ne peut en aucun cas être traité comme déchet ménager. Il doit par conséquent être remis à un centre de collecte des déchets chargé du recyclage des équipements électriques et électroniques.

Au moment de la mise au rebut, rendez l'appareil inutilisable en sectionnant le câble d'alimentation. Pour la mise au rebut, respectez les normes relatives à l'élimination des déchets en vigueur dans le pays d'installation et remettez l'appareil à un centre de collecte. Pour obtenir de plus amples détails au sujet du traitement, de la récupération et du recyclage de cet appareil, veuillez-vous adresser au bureau compétent de votre commune, à la société locale de collecte des déchets ménagers ou directement à votre revendeur.

Garantie

Ce produit est couvert par une garantie de 24 mois (*) à compter de la date d'achat et couvre la réparation gratuitement avec le travail manuel et du matériel, des dommages dus à des défauts de fabrication ou de pièces défectueuses, en réservant les responsables sous garantie, selon sa propre discrétion, le droit de substitution, ou un appareil similaire.

La garantie ne couvre pas les dommages causés par une mauvaise utilisation, mauvaise installation, décharges électriques, dommage intentionnel de l'appareil ou les causes de l'étrange même. La garantie ne couvre pas les dommages attribuables à des chutes, ainsi, les bosses, les déversements, l'exposition à des conditions extrêmes de l'environnement ou les dommages causés par une utilisation normale des pièces en plastique ou des claviers, ainsi que par l'utilisation d'autres batteries que celles spécifiées dans le manuel.

Si l'appareil tombe en panne pendant la période de garantie, vous devez contacter l'établissement de vente et remettre l'appareil à l'endroit désigné par lui, lui causant d'accompagner le certificat de garantie et une preuve d'achat.

Le consommateur bénéficie de toutes les garanties prévues par la directive 1999/44/CE du Parlement européen et du Conseil du 25 Mai.

(*) Seulement pour les pays de l'Union Européenne.

HÆGER

Meet the family



HAEGERTEC, s.a.

Edifício HÆGER – Pct. Cidade de Londres, 1
Parque Industrial do Arneiro
2660-456 S. Julião do Tojal
PORTUGAL
<http://www.haeger.pt>

Tel: +351 21 949 83 00 (Geral)
Tel: +351 21 949 83 02 (Pós-Venda)
Fax: +351 21 949 83 25
e-mail: assistencia@haeger.pt
e-mail: comercial@haeger.pt

