

HÆGER



Digital Alarm Clock Radio / Rádio Despertador Digital
Reloj Despertador Digital / Radio Réveil Digital

Snoozer * RA-06B.005B



CE RoHS

Instructions Manual
Manual de Instruções
Manual de Instrucciones
Mode d'emploi

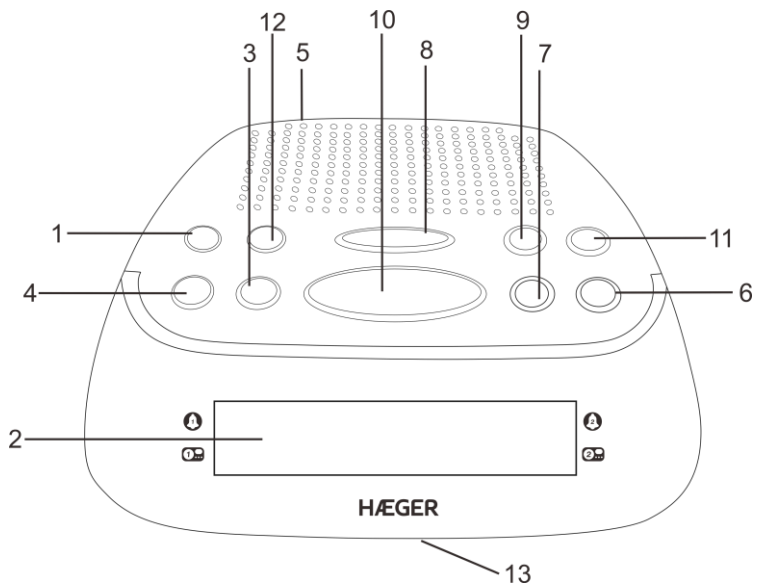

Dear customer

Thank you for having chosen a HÆGER product.

The HÆGER products have been produced to think about the welfare of the consumer privileging the most raised standards of quality, functionality and assign. We are sure you will be happy with this appliance.

Before using your radio for the first time please read these instructions thoroughly and retains them for future reference.

INTENDED USE

This clock radio is exclusively intended as an entertainment device, as a clock and receiver for medium wave (AM) and frequency modulation (FM) radio stations and only for private non-commercial use.

SAFETY INSTRUCTIONS

When using electrically powered product, basic safety precautions should always be followed including the following:

- Use the device only for the intended purpose.
- Do not place the clock radio in areas exposed to direct sunlight! Otherwise it could overheat and be damaged beyond repair. This could cause a fire!
- Do not place in the immediate vicinity of heat sources such as ovens, heaters and similar devices or vent openings of other electrical devices! Otherwise the clock radio could be damaged beyond repair. This could cause a fire!
- Do not place in damp areas or near water. Otherwise moisture could enter the radio. This could cause danger of electrical shock and fire!
- Select a suitable location for the clock radio, such as a dry, flat, non-slip surface on which it is easy to operate.
- Do not place the clock radio in areas exposed to extreme physical shock or constant vibrations. Physical shock and constant vibrations could lead to malfunctions and long-term damage.
- No flame sources, such as lighted candles, should be placed on the apparatus.
- Ensure that the clock radio is sufficiently ventilated. The ventilation should not be impeded by covering the ventilation openings with items such as newspaper,

table-cloths, curtains etc. Leaving at least 5 cm around the apparatus for sufficient ventilations.

- Only connect the device at a properly installed plug socket. Pay attention that the specified voltage corresponds to the voltage of the plug socket.
- Never open the housing of the device. Incorrect repairs can constitute a considerable risk for the user. Should the device become damaged, in particular the mains supply cable, do not operate the device any longer, but rather have it repaired by a technician. Check the mains supply cable regularly for damage.
- If the device is not used for a longer period, remove the plug connector from the plug socket or take out the batteries.
- In order to ensure your children's safety, please keep all packaging (plastic bags, boxes, polystyrene etc.) out of their reach.



Caution! Do not allow small children to play with the foil as there is a danger of suffocation!

- To protect children from the dangers posed by electrical appliances, make sure that the cable is hanging low and that children do not have access to the appliance.
- This appliance can be used by children aged from 8 years and above and persons with reduced physical, sensory or mental capabilities or lack of experience and knowledge if they have been given supervision or instruction concerning use of the appliance in a safe way and understand the hazards involved.
- Children shall not play with the appliance. Cleaning and user maintenance shall not be made by children without supervision.

These symbols may be found on the machine and are intended to indicate the following:



The lightning symbol should advise the user of parts in the inside of the device which carry dangerously high voltage levels.



The symbol with an exclamation mark should advise the user of important operation or maintenance instructions in the accompanying documentation.

IMPROVING THE RECEPTION

FM: Extend the antenna and adjust the angle for optimum reception.

AM: Rotate the unit horizontally for the position in which reception is clearest. A ferrite bar antenna is built into the unit.

OPERATING CONTROLS

- | | |
|----------------------------------|-----------------------------------|
| 1. RADIO ON/OFF MODE | 2. LED Digital CLOCK Display |
| 3. VOLUME Control ▲ /AL 1 | 4. VOLUME Control ▼ / AL 2 |
| 5. FM ANTENNA | 6. TUNING ▲ / HR |
| 7. TUNING ▼ / MIN | 8. SLEEP |
| 9. SET | 10. SNOOZE |
| 11. AM/FM BAND | 12. MEM (Memory) |
| 13. BATTERY COMPARTMENT | 14. AL1 Buzzer indicator |
| 15. AL1 radio indicator | 16. AL2 Buzzer indicator |
| 17. AL2 radio indicator | |

AC POWER SUPPLY

- Insert the plug into a properly installed 230 V, 50 Hz power socket.
- Ensure that the voltage is the same as that indicated on the model identification plate.

INSERTING THE BATTERIES (not supplied)

If there is a power cut or the mains plug has been removed from the power socket, the settings will be retained if the power reserve batteries are inserted.

1. Open the battery compartment on the underside.
2. Insert 2xAAA/LR03 size (or equivalent) batteries to the supply connection. Please ensure the correct polarity.
3. Close the battery compartment again.
4. If the device is not used for a prolonged period of time, please take the batteries out in order to prevent leakage of battery acid.

NOTES ON BATTERIES

- Do not charge the dry batteries.
- Do not carry the dry batteries with coins or other metallic objects. It can generate heat if the positive and negative terminals of the batteries are accidentally contacted by a metallic object.
- Do not use different types of batteries at the same time.
- When you replace the batteries, replace all with new ones.
- When you are not going to use the unit for a long time, remove the batteries to avoid damage from battery leakage and corrosion.



Battery acid could leak out, especially if the batteries are old. Therefore you should remove all batteries if you do not plan to use the radio for long periods of time. This protects the radio from battery acid leakage.

BASIC OPERATION

STANDBY MODE

After connecting the power supply, the unit is in standby mode and the clock time 0:00 will flash. Please refer to “CLOCK AND ALARM TIME SETTING” to set the time. Press RADIO ON/OFF (1) button to turn on the unit to power on / radio mode or press it again to go back to the standby mode.

RADIO MODE

Press RADIO ON/OFF (1) button to switch on the unit, the current radio frequency appears on the display for about 5 seconds, after which the current time indication returns to the display.

CLOCK AND ALARM TIME SETTING

CLOCK TIME SETTING

In standby mode,

1. Press and hold SET (9) button for about 2 seconds until the hour and minute digits blink.
2. Press HR (6) button to set the hours.
3. Press MIN (7) button to set the minutes.
4. Press SET (9) button again to confirm the clock time setting (hour and minute digits will become solid when finished).



ALARM 1 TIME SETTING

In standby mode,

1. Press and hold AL1 (3) button for about 2 seconds until the hour and minute digits blink.
2. Press HR (6) button to set the hours.
3. Press MIN (7) button to set the minutes.
4. Press AL1 (3) button again to confirm the alarm 1 time setting (current time indication returns to the display when finished).

ALARM 2 TIME SETTING

In standby mode,





1. Press and hold AL2 (4) button for about 2 seconds until the hour and minute digits blink.
2. Press HR (6) button to set the hours.
3. Press MIN (7) button to set the minutes.
4. Press AL2 (4) button again to confirm the alarm 2 time setting (current time indication returns to the display when finished).

PLEASE NOTE: When operating from batteries only (during back-up mode), the display will be off and clock will only remain accurate for a short period of time. The clock accuracy will decrease due to the voltage drop of the back-up batteries. It is important that the mains supply is restored as soon as possible. If no backup batteries are installed or the power failure is prolonged, you will need to set the clock again.

ALARM OPERATION

You can set the radio or buzzer alarms at both preset alarm times in standby mode:

WAKE UP BY BUZZER OR RADIO

1. To set or adjust the alarm time, follow the steps in "CLOCK AND ALARM TIME SETTING".
2. To set alarm mode (radio or buzzer) or disable the alarm function for ALARM 1, Press AL1 (3) repeatedly until the desired alarm mode appears on the display. Each time you press AL1 (3), the alarm indication changes as follows:
 No alarm indication (alarm 1 is disabled) →  AL1 buzzer indicator (14) →  AL1 radio indicator (15) → No alarm indication (alarm 1 is disabled)
3. To set alarm mode (radio or buzzer) or disable the alarm function for ALARM 2, Press AL2 (4) repeatedly until the desired alarm mode appears on the display. Each time you press AL2 (4), the alarm indication changes as follows:
 No alarm indication (alarm 2 is disabled) →  AL2 buzzer indicator (16) →  AL2 radio indicator (17) → No alarm indication (alarm 2 is disabled)
4. When the alarm time is reached, the radio or buzzer will sound unless the alarm function is disabled.

NOTE: While volume of buzzer alarm is fixed and cannot be adjusted, the volume, band and frequency of radio alarm are preset as last tuned. When the radio alarm sounds, you can also adjust the listening level by VOLUME **▲** (3) / **▼** (4) buttons. To select the station, refer to “Radio Operation”.

REVIEW THE ALARM TIME

In standby mode, press and hold AL1 (3) button for ALARM 1 or AL2 (4) button for ALARM 2 for about 2 seconds, then the alarm time setting will blink in the display. Press AL1 (3) (for ALARM 1) or AL2 (4) (for ALARM 2) again to return to the clock time display.

SNOOZE FUNCTION

When the alarm is sounding, press SNOOZE (10) button to stop the alarm temporarily. The AL1/AL2 buzzer indicator (14)/(16) or AL1/AL2 radio indicator (15)/(17) will keep blinking while the snooze function is in operation, and the alarm will sound again after about 9 minutes. To stop the alarm, press the RADIO ON/OFF (1) button once. The alarm indicator will become solid and the alarm will function at the same time on the next day.

RADIO OPERATION

LISTEN TO THE RADIO

1. Press RADIO ON/OFF MODE (1) button to turn on the radio.
2. The default frequency 87.5 (MHz) (FM mode, for first use) or the last tuned frequency (AM or FM mode) will be displayed.
3. Press BAND (11) button to select the band.
4. Automatic tuning - Press and hold TUNING **▲** (6) / **▼** (7) button for about 2 seconds until the frequency displayed move up or down. Release the button. The tuner will scan and stop for the first strong station. Repeat until the desired station is reached.
5. Manual fine-tuning - Press TUNING **▲** (6) button / **▼** (7) button repeatedly to adjust the frequency by each step.



VOLUME CONTROL

In radio mode, press the VOLUME **▲** (3) / **▼** (4) button to adjust the volume level.

PROGRAM PRESET RADIO STATIONS

You can store up to 10 preset stations each for FM and AM band.

1. Tune in the station you want to preset.
2. Press and hold SET (9) button for about 2 seconds until program number blink. Press the SET (9) button again to store the station.
3. Repeat these steps to store additional stations.



RECALL PRESET RADIO STATION

In radio mode, press the MEM (12) button repeatedly to the program number of which the desired station is stored.

INFORMATION REGARDING RADIO OPERATION

Interference when listening to the radio can be caused by other electrical devices in the near vicinity (e.g. television, PC screens, etc.) The radio should be kept away from these devices that interfere.

SLEEP TIMER

In radio mode, you can use the sleep timer function to turn off the radio automatically after a preset duration (up to 90 minutes).

1. Press SLEEP (8) button, and "90" is displayed.
2. Press SLEEP (8) button repeatedly to select the duration: 90, 80, 70.... Each time the button is pressed, the duration is reduced by 10 minutes, until "OFF" is displayed.
3. The radio will turn off automatically after the selected preset duration has elapsed.
4. To check the remaining playing time, press SLEEP (8) button once.
5. To cancel the sleep function and turn off the radio, press RADIO ON/OFF (1) button.



CLEANING

Clean the cabinet with a soft cloth moistened with water or mild detergent. Do not use solvents such as alcohol, benzene or thinner, as they may damage the cabinet finish. Make sure to disconnect the mains lead from the supply before cleaning.

WARNING

The clock radio contains no user-serviceable parts. The warranty is void if the casing of the radio is opened! No liability will be taken and no guarantee will be made for damages due to opening the case of the radio, resulting from repair attempts not made by qualified experts and use of the radio for purposes other than intended!

TECHNICAL DATA

Model:	RA-06B.005B
Power supply:	AC 230V, 50Hz
Power output:	0.3W RMS
Back-up batteries:	2 x 1,5V AAA / LR03 type or equivalent
Frequency range:	FM: 87.5-108 MHz AM: 522 – 1620 KHz

Power consumption (standby mode) < 1.0W

CONFORMITY



This product complies with essential requirements of the Radio Equipment Directive 2014/53/EU and has been constructed in accordance with the latest Health and Safety requirements and Protection requirements relating electromagnetic compatibility.

ENVIRONMENT



Please consider our environment

Do not dispose of the appliance in your normal domestic waste. **This product is subject to the European guideline 2012/19/EU.**

Dispose of the appliance through an approved disposal centre or at your community waste facility. Observe the currently applicable regulations. In case of doubt, please contact your waste disposal centre.

Dispose of all packaging materials in an environmentally responsible manner.

NOTE: You should remove all batteries before disposing of the radio. Do not dispose of the batteries in the household waste! Return the used batteries to an appropriate recycling collection centre. Used batteries can usually be returned to the store in which they were bought.

GUARANTEE

This unit is covered by a 24 months (*) warranty, from the purchase date, and covers the repair free of charges of the damaged due to the manufacturer fault or defected components. The distributor reserves the right to change the unit for an equivalent model.

The warranty does not cover any damaged caused by incorrect use, lightning, incorrect installation, external factors or any intentional damaged. The warranty does not cover damage thus attributable to falls, blows, spill, exposure to extreme environmental conditions or deterioration caused by normal use of plastic parts or keyboards, as well as by the use of batteries other than those specified in this manual. For the repairing, during the warranty period, the unit shall be sent to the distributor or reseller, or to the address indicated by them, and must be jointed the warranty certificated and the respective original invoice or selling ticket, where the buying date is expressed indicated.

The consumer is protected by the guarantee provided by Directive 1999/44/CE of European Parliament and Council of 25 May.

(*) Only on European Union countries

Estimado Cliente

Obrigado por ter escolhido um produto HÆGER.

Os produtos HÆGER foram concebidos a pensar no bem-estar do consumidor, privilegiando os mais elevados padrões de qualidade, funcionalidade e designe. Estamos certos da sua satisfação pela aquisição deste produto.

Antes da primeira utilização, leia cuidadosamente este manual e guarde-o para consultas futuras.

UTILIZAÇÃO PREVISTA

Este rádio relógio destina-se exclusivamente como um dispositivo de entretenimento como um relógio e um recetor de estações de rádio de frequência modulada (FM) e de ondas médias (AM) e apenas para uso privado e não comercial.

INDICAÇÕES DE SEGURANÇA

Ao usar aparelhos elétricos, precauções básicas de segurança devem ser sempre seguidas, incluindo as seguintes:

- Utilize o aparelho só para o fim previsto.
- Não coloque o rádio relógio em locais sujeitos à radiação solar direta! Caso contrário, poder-se-á sobreaquecer e danificar-se de forma irreparável. Existe também o perigo de incêndio!
- Não coloque o aparelho perto de fontes de calor como por exemplo fornos, termoventiladores e aparelhos similares, bem como aberturas de ventilação de outros aparelhos elétricos! Caso contrário, poderá danificar-se de forma irreparável. Existe também o perigo de incêndio!
- Não coloque o rádio relógio em ambientes húmidos ou perto da água pois a humidade poderá penetrar no aparelho havendo o perigo de um choque elétrico e de incêndio!
- Escolha um local adequado para colocar o aparelho. Por exemplo sobre uma superfície seca, horizontal e antiderrapante na qual possa servir-se bem do aparelho.
- Não coloque o rádio em locais sujeitos a forte trepidação ou constantes vibrações. As fortes trepidações e as vibrações constantes poderão causar falhas de funcionamento temporárias ou mesmo danos permanentes.

- Não devem ser colocadas sobre o aparelho fontes de chama aberta, como por exemplo, velas acesas.
- O aparelho deveria estar bem ventilado. A ventilação não deve ser impedida pela cobertura de ventilação por jornais, toalhas de mesa, cortinas, etc. Deixe pelo menos 5 cm ao redor do aparelho para ventilação suficiente.
- Ligue o aparelho a uma tomada de corrente devidamente instalada. Tenha atenção para que a tensão indicada corresponda à tensão da tomada de corrente.
- Nunca se deve abrir a caixa do aparelho. Devido a reparações inadequadas poderão resultar perigos para o utilizador do aparelho. Em caso de avaria no aparelho, principalmente referentes ao cabo de alimentação, nunca se deverá voltar a por o aparelho a funcionar, mas sim mandar consertá-lo por um técnico qualificado. No que respeita a possíveis estragos é aconselhável verificar regularmente o cabo de alimentação.
- No caso de não se utilizar o aparelho por longo tempo deveria retirar-se a ficha da rede da tomada de corrente ou retirar as baterias.
- Para a segurança dos seus filhos, não deixe partes da embalagem (sacos plásticos, papelão, esferovite, etc.) ao alcance dos mesmos.



Atenção! Não deixe crianças pequenas brincarem com folhas de plástico. Perigo de asfixia!

- Para proteger as crianças dos perigos relacionados com aparelhos elétricos, nunca deixe os fios pendurados e atente em que as crianças não possam chegar a tais aparelhos.
- Este aparelho só pode ser utilizado por crianças a partir dos 8 anos e por pessoas com capacidades físicas, sensoriais ou mentais limitadas, ou pessoas com falta de experiência ou conhecimento, caso tenham recebido supervisão ou formação sobre como utilizar o aparelho de forma segura e percebam os perigos inerentes.
- As crianças não devem utilizar este aparelho como um brinquedo. A limpeza e a manutenção do aparelho não devem ser efetuadas por crianças sem supervisão.

Poderão ser encontrados estes símbolos no aparelho. Eles servem para chamar a atenção para o seguinte:



O símbolo de raio deverá chamar a atenção do utilizador para as peças do interior do aparelho, as quais podem motivar perigos de alta tensão.



O símbolo com pontos de exclamação deverá chamar a atenção ao utilizador para importantes instruções de serviço e de assistência que se encontram nas folhas anexas.

MELHORAR A RECEÇÃO

FM: Estenda a antena e ajuste o comprimento e o ângulo para a melhor recepção.

AM: Gire o aparelho na horizontal para a posição em que a recepção é mais clara. Uma antena de barra de ferrite está incorporada no aparelho.

ELEMENTOS DE COMANDO

- | | |
|-------------------------------------|--------------------------------------|
| 1. MODO RADIO ON/OFF | 2. Visor LED RELÓGIO DIGITAL |
| 3. Controlo de VOLUME ▲ /AL1 | 4. Controlo de VOLUME ▼ / AL2 |
| 5. ANTENA FM | 6. BOTÃO DE SINTONIA ▲ /HR |
| 7. BOTÃO DE SINTONIA ▼ / MIN | 8. BOTÃO SLEEP |
| 9. BOTÃO SET | 10. BOTÃO SNOOZE |
| 11. SELECTOR DE BANDA AM/FM | 12. BOTÃO MEM (Memória) |
| 13. COMPARTIMENTO DE PILHAS | 14. Indicador AL1 BUZZER |
| 15. Indicador AL1 RADIO | 16. Indicador AL2 BUZZER |
| 17. Indicador AL2 RADIO | |

LIGAÇÃO A CORRENTE ELÉCTRICA

- Insira a ficha de alimentação a uma tomada de corrente de 230 V /50 Hz instalada conforme os regulamentos.
- Certifique-se de que a tensão da corrente corresponde as indicações da placa de características.

COLOCAÇÃO DAS PILHAS (não incluídas)

Se houver um corte de energia ou a ficha de alimentação foi removido da tomada, as configurações serão mantidas se as pilhas de reserva de energia forem instaladas.

1. Abra a tampa do compartimento das pilhas que se encontra na parte inferior.
2. Introduza 2 pilhas de 1,5 volts AAA/LR03 (ou equivalentes). Por favor verifique a polaridade correta.
3. Feche o compartimento das pilhas.
4. Se o aparelho não for usado por um período prolongado, por favor retire as pilhas a fim de evitar o vazamento de ácido de bateria.

NOTAS ACERCA DAS PILHAS

- Não tente recarregar pilhas secas.
- Não transporte as pilhas secas juntamente com moedas ou outros objetos metálicos. Se os polos, positivo e negativo das pilhas entrarem acidentalmente em contacto com objetos metálicos, pode gerar-se calor.
- Não utilize simultaneamente diferentes tipos de pilha.
- Na substituição de pilhas, troque todas por outras novas.
- Se não tencionar utilizar o aparelho durante muito tempo, retire as pilhas para evitar os danos provocados pela fuga do eletrólito e pela corrosão.



Poderão ocorrer fugas de ácido de pilhas, principalmente no caso de pilhas velhas. Por conseguinte, retire todas as pilhas se não for utilizar o rádio durante um período mais prolongado. Desta forma protegerá o rádio de eventuais danos devidos a fuga de ácido de pilhas.

OPERAÇÕES BÁSICAS

MODO NORMAL

Depois de ligar a ficha de alimentação à tomada, o aparelho apresenta as horas 0:00 a piscar fica em modo de espera (modo normal). Consulta “AJUSTAR A HORA E O ALARME” para acertar a hora. Pressione o botão RADIO ON/OFF (1) para ligar o rádio ou pressione novamente para voltar ao modo normal.

MODO RÁDIO

Pressione o botão RADIO ON/OFF para ligar o rádio. A frequência da estação de rádio atual aparece no visor durante 5 segundos após os quais retorna para a indicação das horas.

AJUSTAR A HORA E O ALARME

ACERTAR A HORA

Em modo de espera,

1. Pressione e mantenha pressionado o botão SET (9) cerca de 2 segundos até os dígitos da hora e dos minutos piscam.
2. Pressione o botão HR (6) para acertar a hora.
3. Pressione o botão MIN (7) para acertar os minutos.
4. Pressione de novo o botão SET (9) para confirmar (os dígitos da hora e dos minutos ficaram fixos quando terminar).



ALARME 1 – REGULAR A HORA DE DESPERTAR 1

Em modo de espera,

1. Pressione e mantenha pressionado o botão AL1 (3) cerca de 2 segundos até que os dígitos da hora e dos minutos comecem a piscar.
2. Pressione o botão HR (6) para ajustar a hora.
3. Pressione o botão MIN (7) para ajustar os minutos.
4. Pressione de novo o botão AL1 (3) para confirmar o alarme 1 (o visor mostra a hora atual quando terminar).

ALARME 2 – REGULAR A HORA DE DESPERTAR 2

Em modo de espera,

1. Pressione e mantenha pressionado o botão AL2 (4) cerca de 2 segundos até que os dígitos da hora e dos minutos comecem a piscar.
2. Pressione o botão HR (6) para ajustar a hora.
3. Pressione o botão MIN (7) para ajustar os minutos.
4. Pressione de novo o botão AL2 (4) para confirmar o alarme 1 (o visor mostra a hora atual quando terminar).



ATENÇÃO: Quando está a funcionar somente com as pilhas (durante o modo de reserva), o visor fica desligado e relógio só estará correto durante um curto período. A precisão do relógio diminuirá devido à queda de tensão das baterias de reserva. É importante que a fonte de alimentação seja restaurada o mais rapidamente possível. Se não houver baterias de reserva instaladas ou a falta de energia for prolongada, terá de ajustar o relógio novamente.

FUNCIONAMENTO DO ALARME



Poderá definir o despertar com rádio ou com zumbido em ambos os alarmes predefinidos em modo de espera.

DESPERTAR COM ZUMBIDO OU COM RÁDIO

1. Para programar ou ajustar a hora do alarme, siga os passos em “AJUSTAR A HORA E O ALARME”.
2. Para programar o modo de alarme (rádio ou zumbido) ou desativar a função para o ALARME 1, pressione AL1 (3) repetidamente até o modo de alarme desejado aparecer no visor. Cada vez que pressione o botão AL1 (3), o indicador de alarme muda como se segue.

Sem indicação de alarme (alarme 1 desativado) →  Indicador AL1 BUZ (14) →  Indicador AL1 RADIO (15) → Sem indicador de alarme (alarme 1 desativado)

3. Para programar o modo de alarme (rádio ou zumbido) ou desativar a função para o ALARME 2, pressione AL2 (4) repetidamente até o modo de alarme desejado aparecer no visor. Cada vez que pressione o botão AL2 (4), o indicador de alarme muda como se segue.

Sem indicação de alarme (alarme 2 desativado) →  Indicador AL2 BUZ (16) →  Indicador AL2 RADIO (17) → Sem indicador de alarme (alarme 2 desativado)

4. Logo que se alcance a hora programada, ouve-se o rádio ou um sinal acústico a menos que o alarme esteja desligado.

NOTA: Enquanto o volume de alarme sonoro é fixo e não pode ser ajustado, o volume, a banda e frequência de rádio despertador estão predefinidas como último ajuste. Quando se ouve o rádio alarme, também pode ajustar o nível de audição através dos botões VOLUME **▲** (3) / **▼** (4). Para selecionar a estação, consulte "FUNCIONAMENTO DO RÁDIO"

REVER A HORA DO ALARME

Em modo de espera, pressione e mantenha pressionado o botão AL1 (3) para o ALARME 1 ou AL2 (4) para o ALARME 2 cerca de 2 segundos até que a hora do alarme pisca no visor. Pressione AL1 (3) ou AL2 (4) de novo para voltar para o modo de hora atual.

FUNÇÃO SNOOZE

Quando o alarme soa, pressione o botão SNOOZE (10) para parar o alarme temporariamente. O indicador BUZZER AL1/AL2 ou indicador RADIO AL1/AL2 ficará a piscar enquanto a função SNOOZE está em funcionamento, o alarme irá soar novamente passados cerca de 9 minutos. Para parar o alarme, pressione o botão RADIO ON/OFF (1) uma vez. O indicador de alarme ficará fixo e irá tocar novamente no dia seguinte.

FUNCIONAMENTO DO RADIO

ESCUTAR A RÁDIO

1. Pressione o botão RADIO ON/OFF (1) para ligar o rádio.
2. A frequência por defeito 87.5 MHz (modo FM, na primeira utilização) ou a última frequência sintonizada (modo AM ou FM) será apresentada.



3. Pressione o botão BANDA (11) para selecionar a banda.
4. Sintonia automática – Pressione e mantenha pressionado o botão de SINTONIA **Λ** (6) / **V** (7) cerca de 2 segundos até que a frequência mostrada mova para cima ou para baixo. Liberte o botão. O sintonizador irá pesquisar e para na primeira estação com sinal forte. Repita até encontrar a estação pretendida.
5. Sintonia manual fina – Pressione o botão SINTONIA **Λ** (6) / **V** (7) repetidamente para ajustar a frequência por etapas.

CONTROLO DE VOLUME

Em modo de rádio, pressione o botão VOLUME **Λ** (3) / **V** (4) para aumentar ou diminuir o volume.

MEMORIZAR ESTAÇÕES DE RÁDIO

Pode memorizar até 10 estações de rádio para cada banda FM ou AM.

1. Sintonize a estação que pretende memorizar.
2. Pressione e mantenha pressionado o botão SET (9) cerca de 2 segundos até o número do programa piscar. Pressione o botão SET (9) de novo para memorizar a estação.
3. Repita estes passos para memorizar mais estações.



CHAMAR UMA ESTAÇÃO DE RÁDIO MEMORIZADA

Em modo de rádio, pressione o botão MEM (12) várias vezes para o número do programa no qual a estação está memorizada.

INFORMAÇÃO QUANTO AO FUNCIONAMENTO DO RÁDIO

As interferências no caso do funcionamento do rádio podem ser ocasionadas por outros aparelhos elétricos nas proximidades (p.ex., aparelhos de televisão, monitores, etc.). O aparelho deve ser mantido afastado destas fontes de interferências.

FUNÇÃO SLEEP (TEMPORIZADOR)

Em modo de rádio, pode usar a função temporizador SLEEP para desligar automaticamente o rádio após um tempo pré-definido. (até 90 minutos)

1. Pressione o botão SLEEP (8), o visor mostra 90".
2. Pressione o botão SLEEP (8) repetidamente para definir a duração: 90, 80, 70, De cada vez que pressione o



botão SLEEP, a duração é reduzida de 10 minutos até aparecer “OFF” (desligado).

3. O rádio desliga-se automaticamente após o período pré-definido ter decorrido.
4. Para verificar o tempo que falta, pressione o botão SLEEP (8) uma vez.
5. Para cancelar a função e desligar o rádio, pressione o botão RADIO ON/OFF (1).

LIMPEZA

Limpe a caixa do rádio apenas com um pano macio e ligeiramente humedecido com água ou detergente neutro. Não use solventes como álcool, benzina ou diluente, pois pode danificar o acabamento da caixa. Certifique-se de desligar o cabo de alimentação da tomada de corrente antes de limpar.

AVISO

O rádio não contém quaisquer componentes que necessitem de manutenção por parte do utilizador. A garantia caducará se o rádio for aberto! Não assumimos qualquer responsabilidade nem oferecemos garantia por danos devidos à abertura do rádio, a tentativas de reparação efetuadas por pessoal não especializado nem qualificado e à utilização incorreta do rádio.

DADOS TÉCNICOS

Modelo:	RA-06B.005B
Alimentação:	230VAC, 50Hz
Potência de saída:	0,3W RMS
Pilhas de reserva:	2x 1,5V tamanho AAA/LR03 ou equivalente
Gama de frequência:	FM: 87.5-108 MHz AM: 522 – 1620 KHz
Consumo de energia (modo de espera)	< 1.0W

CONFORMIDADE CE



Este produto está em conformidade com os requisitos essenciais da Diretiva de Equipamento de Rádio 2014/53/EU e foi construído de acordo com os mais recentes requisitos de Saúde e Segurança e requisitos de Proteção relacionados com compatibilidade eletromagnética.

MEIO AMBIENTE



Tenha sempre presente o nosso meio ambiente

Nunca deite o aparelho no lixo doméstico normal.

Este produto está em conformidade com a diretiva europeia 2012/19/EU.

Elimine o aparelho através de um serviço de eliminação autorizado ou das entidades de eliminação locais.

Preste atenção às prescrições atuais válidas. Em caso de dúvida entre em contacto com a entidade de eliminação de resíduos.

Elimine todos os materiais de embalagem de forma ecológica.

NOTA: Retire imprescindivelmente as pilhas antes de eliminar o rádio. Não elimine as pilhas com os resíduos domésticos! Entregue as pilhas usadas junto de um local de recolha ou eliminação própria. As pilhas usadas podem também ser devolvidas à loja onde foram adquiridas.

GARANTIA

O importador garante este produto por um período de 24 meses (*) a partir da data de compra, e cobre a reparação sem encargos com mão-de-obra e materiais, avarias devidas a defeitos de fabricação ou componentes defeituosos, reservando-se o responsável pela garantia, segundo o seu próprio critério, o direito de substituição por aparelho igual ou equivalente.

A garantia não cobre as avarias provocadas por uso indevido, instalação incorreta, descargas elétricas, dano intencional do aparelho ou por causas estranhas ao mesmo. A garantia não cobre assim danos atribuíveis a quedas, pancadas, derrame de líquidos, exposição a condições extremas do meio ambiente ou deterioração provocada pelo uso normal das partes plásticas ou teclados, bem como pelo uso de baterias ou pilhas diferentes das especificadas neste manual.

Se o aparelho avariar durante o período da garantia, deverá entrar em contacto com o estabelecimento vendedor e remeter o aparelho para o local por este indicado, fazendo-o acompanhar do certificado de garantia e respetiva prova de compra.

O consumidor goza de todas as garantias previstas na Diretiva 1999/44/CE do Parlamento Europeu e do Conselho, de 25 de maio.

(*) Só para países da União Europeia.

Estimado cliente

Gracias por elegir un producto HÆGER.

Los productos HÆGER productos están diseñados para el bienestar de los consumidores, haciendo hincapié en los más altos estándares de calidad, funcionalidad y diseño. Estamos seguros de su satisfacción con la compra de este producto.

Antes de utilizar la radio, lea estas instrucciones detenidamente y consérvelas para utilizarlas en el futuro.

UTILIZACIÓN

La radio está destinada exclusivamente al uso como aparato electrónico de entretenimiento como reloj y para la recepción de emisoras de radio de onda media (AM) y de frecuencia modulada (FM) y para el uso privado no comercial.

INDICACIONES DE SEGURIDAD

Cuando use aparatos eléctricos, precauciones básicas de seguridad deben ser seguidas, incluyendo los siguientes:

- Utilice el aparato únicamente para la finalidad para la que ha sido construido.
- ¡No instale el radio en sitios expuestos a la radiación solar directa! Caso contrario la radio puede recalentarse y sufrir daños irreparables. ¡Existe peligro de incendio!
- No instale el radio en sitios próximos a fuentes de calor tales como estufas, caloductos y aparatos similares, así como salidas de ventilación de otros aparatos eléctrica, puesto que la radio puede sufrir daños irreparables. ¡Existe peligro de incendio!
- No instale el radio en ambientes húmedos o en proximidad de agua puesto que la humedad puede penetrar en la radio. ¡Si esto sucede puede producirse una descarga eléctrica o incendio!
- Elija un lugar adecuado para el aparato, por ejemplo, una superficie seca, plana y no resbaladiza en la que puede manejar bien el aparato.
- No instale el radio en sitios expuestos a fuertes sacudidas o vibraciones constantes. Las fuertes sacudidas y las vibraciones constantes pueden producir fallos funcionales temporales e incluso daños permanentes.

- No coloque encima del aparato objetos que emitan llamas, por ej. velas encendidas.
- Preste atención, que el aparato esté suficientemente ventilado. La ventilación no debe ser obstaculizado por los orificios de ventilación con objetos como periódicos, manteles, cortinas, etc. dejando al menos 5 cm alrededor del aparato para ventilación suficiente.
- El aparato se ha de conectar únicamente a una caja de toma de corriente instalada reglamentariamente. Cerciórese de que la tensión indicada concuerda con la tensión de la caja de enchufe.
- Jamás se abrirá la carcasa del cuerpo del aparato. Las reparaciones mal hechas pueden generar considerables peligros para el usuario. En caso de estar deteriorado el aparato, en especial el cable de conectar a red, ya no se ha de poner más en servicio el aparato, sino que se hará que lo repare un técnico cualificado. Controle periódicamente el cable de conexión a red para ver si se ha deteriorado.
- Saque de la toma de corriente la clavija de conectar a la red o bien quite las pilas cuando no se vaya a usar el aparato durante largo tiempo.
- Para la seguridad de sus niños no deje material de embalaje (bolsas de plástico, cartón, espuma de poliestireno etc.) a su alcance.



¡Atención! No deje jugar a los niños con la lámina. ¡Existe peligro de asfixia!

- Para evitar que los niños se hagan danos eléctricos, siempre tenga atención, que el cable no cuelgue hacia abajo y que los niños no tengan acceso al aparato.
- Este aparato pueden utilizarlo niños con edad de 8 años y superior, y personas con capacidades físicas, sensoriales o mentales reducidas o falta de experiencia y conocimiento, si se les ha dado la supervisión o instrucción apropiadas respecto al uso del aparato de una manera segura y comprenden los peligros que implica.
- Los niños no deben jugar con el aparato. La limpieza y el mantenimiento a realizar por el usuario no deben realizarlos los niños sin supervisión.

Estos símbolos pueden encontrarse en el aparato, y son para indicar lo siguiente:



El símbolo del rayo advierte al usuario que hay componentes internos del aparato que pueden tener tensiones peligrosamente altas.



El símbolo con el signo de exclamación advierte al usuario que hay instrucciones de manejo y de mantenimiento importantes en la documentación que va adjunta.

MEJORA DE LA RECEPCIÓN

FM: Extienda la antena y ajuste el ángulo para mejorar la recepción.

AM: Gire el aparato horizontalmente hasta obtener la óptima recepción. La unidad lleva incorporada una antena de barra de ferrita.

ELEMENTOS DE CONTROL

- | | |
|-----------------------------|-------------------------------|
| 1. MODO RADIO ON/OFF | 2. Pantalla LED RELOJ DIGITAL |
| 3. Control VOLUMEN ▲ | 4. Control VOLUMEN ▼ |
| 5. ANTENA FM | 6. TUNNING ▲ / HR |
| 7. TUNNING ▼ / MIN | 8. Botón SLEEP |
| 9. Botón SET | 10. Botón SNOOZE |
| 11. BANDA AM/FM | 12. Botón MEM (memoria) |
| 13. COMPARTIMENTO BATERÍAS | 14. Indicador AL1 BUZ |
| 15. Indicador AL1 RADIO | 16. Indicador AL2 BUZ |
| 17. Indicador AL2 RADIO | |

ALIMENTACIÓN DE CORRIENTE

- Inserte el enchufe en una toma de corriente de 230VAC, 50 Hz correctamente instalado.
- Preste atención a que la tensión de red coincida con los datos en la placa de características.

COLOCACIÓN DE LAS PILAS (no incluido)

En caso de que ocurriese un corte de corriente o se retirase la clavija de red de la caja de enchufe, no se perderían los ajustes, si se ha introducido la batería de reserva.

1. Abra el compartimiento de las baterías en la parte inferior.
2. Coloque 2 x pilas tamaño AAA/LR03 (o equivalente). Asegúrese de la polaridad sea la correcta.
3. Cierre el compartimiento de las pilas.
4. En caso de no utilizar el aparato por largo tiempo, retire las pilas para evitar que se derramen el ácido de la misma.

NOTAS SOBRE LAS PILAS

- No cargue las pilas secas.

- No transporte las pilas secas junto con monedas u otros objetos metálicos, ya que si los terminales positivo y negativo de las pilas entran en contacto accidentalmente con los objetos metálicos, puede generarse calor.
- No utilice pilas de tipos diferentes al mismo tiempo.
- Cuando tenga que reemplazar las pilas, reemplácelas todas por otras nuevas.
- Cuando no vaya a utilizar la unidad durante mucho tiempo, extráigale las pilas para evitar el daño que podría causar la fuga del electrolito de las mismas.



Sobre todo, en el caso de baterías viejas, pueden producirse pérdidas del ácido. Extraiga, por eso, las baterías de la radio si no la utiliza por un tiempo prolongado. De esta manera protegerá la radio de los daños que pudiera ocasionar la pérdida de ácido de las baterías.

OPERACIÓN BÁSICA

MODO DE ESPERA

Después de conectar la fuente de alimentación, la unidad está en modo de espera y el tiempo de reloj 0:00 parpadea. Por favor, consulte la sección "CONFIGURACIÓN DE LA HORA Y LA ALARMA" para ajustar la hora. Presione le botón MODE RADIO ON/OFF (1) para encender le radio o pulse de nuevo para volver al modo de espera.

MODO RADIO

Presione el botón RADIO ON/OFF (1) para encender la unidad, la frecuencia de radio actual aparece en la pantalla durante unos 5 segundos, después de lo cual la indicación de tiempo actual vuelve a la pantalla.

CONFIGURACIÓN DE LA HORA y LA ALARMA

AJUSTE DE LA HORA

En modo de espera,

1. Mantenga pulsado el botón SET (9) durante unos 2 segundos hasta que los dígitos de la hora y de los minutos parpadean.
2. Presione HR (6) para ajustar las horas.
3. Presione MIN (7) para ajustar los minutos.
4. Presione SET (9) de nuevo para confirmar el ajuste (las cifras de la hora y de los minutos se convertirán en sólidos cuando haya terminado).



AJUSTE HORA ALARMA 1

En modo de espera,

1. Mantenga pulsado el botón AL1 (3) durante unos 2 segundos hasta que los dígitos de la hora y de los minutos parpadean.
2. Presione HR (6) para ajustar las horas.
3. Presione MIN (7) para ajustar los minutos.
4. Presione AL1 (3) de nuevo para confirmar para confirmar la hora de alarma 1 (retornos de indicación de la hora actual en la pantalla cuando haya terminado).

AJUSTE HORA ALARMA 1

En modo de espera,

1. Mantenga pulsado el botón AL2 (4) durante unos 2 segundos hasta que los dígitos de la hora y de los minutos parpadean.
2. Presione HR (6) para ajustar las horas.
3. Presione MIN (7) para ajustar los minutos.
4. Presione AL2 (4) de nuevo para confirmar para confirmar la hora de alarma 2 (retornos de indicación de la hora actual en la pantalla cuando haya terminado).



NOTA: Cuando se opera con baterías solamente (durante el modo de reserva), la pantalla se apagará y el reloj sólo permanecerá exacto para un período corto de tiempo. La precisión del reloj disminuirá debido a la caída de tensión de las baterías de respaldo. Es importante que la alimentación de red se restablezca, en cuanto sea posible. Si no se han instalado baterías de reserva o de la falta de energía eléctrica se haya prolongado, necesitará configurar el reloj de nuevo.

FUNCIONAMIENTO DE LA ALARMA



Puede ajustar las alarmas con radio o con timbre en las dos alarmas prefijadas en modo de espera.

DESPIERTA CON TIMBRE O RADIO

1. Para configurar o ajustar la hora de la alarma, siga los pasos de "CONFIGURACIÓN DE LA HORA Y ALARMA".
2. Para configurar el modo de alarma (radio o timbre) o desactivar la función de alarma, en ALARMA 1, presione AL1 (3) varias veces hasta que el modo de alarma deseado aparezca en la pantalla. Cada vez que pulse AL1 (3), la indicación de alarma cambia de la siguiente manera:

No hay indicación de alarma (alarma 1 está desactivado) →  indicador AL1 BUZ (14) →  Indicador AL1 RADIO (15) → No hay indicación de alarma (alarma 1 está desactivado).

3. Para configurar el modo de alarma (radio o timbre) o desactivar la función de alarma, en ALARMA 2, presione AL2 (4) varias veces hasta que el modo de alarma deseado aparezca en la pantalla. Cada vez que pulse AL2 (4), la indicación de alarma cambia de la siguiente manera:

No hay indicación de alarma (alarma 2 está desactivado) →  indicador AL2 BUZ (16) →  Indicador AL2 RADIO (17) → No hay indicación de alarma (alarma 2 está desactivado).

4. Cuando se alcanza la hora de alarma, la radio o el timbre sonará a menos que la función de alarma está desactivada.

NOTA: Mientras que el volumen de la alarma de timbre es fijo y no se puede ajustar el volumen, la banda y la frecuencia de la alarma de radio están predefinidos en último sintonizado. Cuando suene la alarma de la radio, también puede ajustar el nivel de escucha con el botón VOLUMEN ▲ (3) / ▼ (4) botones. Para seleccionar la emisora, consulte "FUNCIONAMIENTO DE LA RADIO".

REVISAR LA HORA DE LA ALARMA

En el modo de espera, mantenga el botón AL1 (3) pulsado para ALARMA 1 o AL2 (4) para ALARMA 2 durante unos 2 segundos, entonces el ajuste de la hora de alarma parpadea en la pantalla. Presione AL1 (3) (para ALARMA 1) o AL2 (4) (para ALARMA 2) de nuevo para volver a la pantalla de hora del reloj.

FUNCIÓN SNOOZE

Cuando la alarma está sonando, pulse el botón SNOOZE (10) para detener la alarma temporalmente. El indicador AL1/AL2 BUZ (14)/(16) o el indicador AL1/AL2 RADIO (15)/(17) se mantienen parpadeando mientras la función de repetición de alarma está en funcionamiento, y la alarma sonará otra vez después de unos 9 minutos. Para detener la alarma, pulse el botón MODO RADIO ON/OFF (1) una vez. El indicador de alarma se convertirá en sólido y la alarma sonará al mismo tiempo en el día siguiente.

FUNCIONAMIENTO DE LA RADIO

ESCUCHAR LA RADIO

1. Pulse el botón RADIO ON/OFF (1) para encender la radio.
2. Se mostrará la frecuencia por defecto 87.5 MHz (modo FM para el primer uso) o la última frecuencia sintonizada (modo AM o FM).



3. Pulse el botón BAND (11) para seleccionar la banda.
4. **Ajuste automático** - Mantenga pulsado el botón TUNING **▲** (6) / **▼** (7) durante unos 2 segundos hasta que la frecuencia mostrada moverse hacia arriba o hacia abajo. Suelte el botón. El sintonizador explorará y parará para la primera estación fuerte. Repita hasta que se alcanza la estación deseada.
5. **Ajuste manual** - Pulse el botón TUNING (6) **▲** / **▼** (7) botón varias veces para ajustar la frecuencia en pasos.

CONTROL DE VOLUMEN

En el modo de radio, pulse VOLUMEN **▲** (3) / **▼** (4) para ajustar el nivel de volumen.

ALMAZENAR ESTACIONES DE RADIO

Es posible memorizar hasta 10 emisoras de radio para cada banda de FM o AM.

1. Sintonice la emisora que desea memorizar.
2. Mantenga pulsado el botón SET (9) durante unos 2 segundos hasta que el número de programa parpadea. Pulse el botón SET (9) de nuevo para almacenar la emisora.
3. Repita estos pasos para almacenar más emisoras.



ESCUCHAR UNA ESTACIÓN DE RADIO ALMAZENADA

En el modo de radio, presione el botón MEM (12) varias veces para el número de programa en el que la emisora se haya memorizada.

INDICACIONES PARA EL SERVICIO DE RADIO

Otros aparatos eléctricos que se encuentran cerca (p. ej. televisor, pantallas, etc.) pueden causar interferencias en el servicio de radio. Por tal razón se deberá mantener el aparato alejado de estas fuentes de interferencia.

FUNCIÓN DE APAGADO AUTOMÁTICO (TEMPORIZADOR)

En el modo de radio, puede utilizar la función de apagado automático para apagar la radio de forma automática después de un tiempo preestablecido (hasta 90 minutos).

1. Pulse el botón SLEEP (8), y se muestra "90".
2. Pulse SLEEP (8) botón repetidamente para seleccionar la duración: 90, 80, 70 Cada vez que se pulsa el botón, la duración se reduce en 10 minutos, hasta que aparezca "OFF".
3. La radio se apagará automáticamente una vez



transcurrido el tiempo predefinido seleccionado.

4. Para comprobar el tiempo de reproducción restante, pulse el botón SLEEP (8) una vez.
5. Para cancelar la función de apagado automático y apagar la radio, pulse el botón RADIO ON/OFF (1).

LIMPIEZA

Limpié la caja de la radio con un paño suave humedecido con agua o un detergente suave. No utilice disolventes, como alcohol, benceno o disolvente, ya que pueden dañar el acabado de la caja. Asegúrese de desconectar el cable de alimentación de la red antes de limpiarlo

ADVERTENCIA

La radio no contiene piezas cuyo mantenimiento pueda realizar el usuario. Si se abre la caja de la radio, la garantía pierde su validez. No se asume ninguna responsabilidad por los daños producidos por abrir la caja de la radio, intentos de reparación realizado por personal no especializado ni calificado y por la utilización de la radio para fines distintos al que está destinado.

DATOS TÉCNICOS

Modelo:	RA-06B.005B
Alimentación:	AC230V, 50Hz
Potencia de salida:	0,3W RMS
Pilas de reserva:	2x 1,5V tamaño AAA/LR03 (o equivalente)
Gama de frecuencias:	FM: 87.5-108 MHz AM: 522 – 1620 KHz
Consumo de energía (modo de espera)	< 1,0 W

CONFORMIDAD CE



Este producto cumple con los requisitos esenciales de la Directiva de equipos de radio 2014/53/UE y se ha construido de acuerdo con los últimos requisitos de seguridad y salud y los requisitos de protección relacionados con la compatibilidad electromagnética.

LA ELIMINACIÓN DE LA UNIDAD



Tenga en cuenta el medio ambiente

Nunca tirar el aparato a la basura normal.

■ Este producto cumple con la Directiva Europea 2012/19/EU.

Elimine el aparato a través de una empresa de evacuación de basuras autorizada o por medio del centro de evacuación de basuras municipal.

Tenga en cuenta las normativas actuales en vigor. En caso de duda póngase en contacto con el centro de evacuación de basuras.

El material de embalaje debe desecharse de forma respetuosa con el medio ambiente.

INDICACIÓN: Extraiga las baterías antes de deshacerse de la radio. No tire las baterías en la basura doméstica. Entregue las baterías usadas a un centro de recolección de reciclaje apropiado. Las baterías usadas pueden también ser devueltas a la tienda en que se hayan comprado.

GARANTÍA

Este producto está cubierto por una garantía de 24 meses (*) a partir de la fecha de compra, y abarca la reparación sin cargos de mano de obra y materiales, de los fracasos debido a defectos de fabricación o componentes defectuosos, reservándose el responsable de la garantía, de acuerdo a su propia discreción, el derecho a la sustitución por aparato igual o equivalente.

La garantía no cubre daños causados por mal uso, instalación inadecuada, descargas eléctricas, el daño intencional de los equipos o la misma causa extraña. La garantía no cubre los daños imputables a caídas, golpes, derrame de líquidos, exposición a condiciones extremas del medio ambiente o los daños causados por el uso normal de las piezas de plástico o teclados, así como por el uso de pilas o acumuladores distintas de las especificadas en el manual.

Si el mal funcionamiento del equipo durante el período de garantía, deberá ponerse en contacto con el vendedor establecimiento y enviar la unidad al lugar fijado por él, que le siguen el certificado de garantía y su prueba de compra.

El consumidor disfruta de todas las garantías previstas en la Directiva 1999/44/CE del Parlamento Europeo y del Consejo, de 25 de mayo.

(*) Solo para países de la Unión Europea.

Cher Client

Merci d'avoir choisi un produit HÆGER.

Les produits HÆGER sont conçus pour le bien-être du consommateur, en insistant sur les plus hauts standards de qualité, de fonctionnalité et de design. Nous sommes certains de leur satisfaction à l'achat de ce produit.

Avant la première mise en service, lisez attentivement le présent mode d'emploi et conservez-le pour toute référence ultérieure.

UTILISATION

Ce radioréveil est exclusivement conçu comme un dispositif de divertissement, comme une horloge et à la réception des stations de radio pour les ondes moyennes (AM) et en modulation de fréquence (FM) et uniquement pour un usage privé et non commercial.

INDICATIONS DE SÉCURITÉ

Lors de l'utilisation d'appareils électriques, des précautions élémentaires de sécurité doivent toujours être suivies, dont les suivantes :

- N'utilisez l'appareil qu'aux fins auxquelles il est destiné.
- Ne déposez pas le radioréveil à des endroits exposés au rayonnement direct du soleil. La radio pourrait sinon surchauffer et être endommagée de façon irréparable. Risque d'incendie !
- Ne déposez pas le radioréveil à proximité directe de sources de chaleur. En font par ex. partie les fours, les radiateurs soufflants et autres appareils semblables, ainsi que les ouvertures d'aération d'autres appareils électriques. La radio pourrait sinon être endommagée de façon irréparable. Risque d'incendie !
- Ne déposez pas le radioréveil dans des environnements humides ou à des endroits situés près de l'eau. L'humidité pourrait sinon pénétrer dans la radio, voire dans le bloc d'alimentation. Risque de décharge électrique et d'incendie !
- Choisissez un endroit approprié pour l'appareil, par ex. une surface sèche, plane et stable sur laquelle vous pouvez utiliser l'appareil sans difficulté.
- Ne déposez pas le radioréveil à des endroits exposés à de fortes secousses ou à des vibrations constantes. De fortes secousses et des vibrations constantes peuvent conduire à des dysfonctionnements temporaires ou également à des endommagements persistants.

- Ne placer aucune source de flammes, telles que des bougies allumées sur cet appareil
- Veillez à ce que votre appareil soit suffisamment ventilé. La ventilation ne doit pas être entravée en couvrant les ouvertures de ventilation avec des objets tels que journaux, nappes, rideaux etc., laissant au moins 5 cm autour de l'appareil pour la ventilation suffisante.
- Ne branchez l'appareil que dans une prise de courant en bon état de fonctionnement. Veillez à ce que la tension électrique de l'appareil corresponde à celle indiquée sur la prise de courant.
- N'ouvrez jamais ouvrir le boîtier de l'appareil. Des réparations mal appropriées peuvent entraîner des risques importants pour l'utilisateur. En cas d'endommagement de l'appareil, en particulier du câble d'alimentation, ne mettez plus l'appareil en marche et laissez un spécialiste se charger de la réparation. Contrôlez régulièrement le bon état du câble d'alimentation.
- Si l'appareil n'est pas utilisé pendant assez longtemps, débranchez le câble d'alimentation ou retirez les piles.
- Par mesure de sécurité vis-à-vis des enfants, ne laissez pas les emballages (sac en plastique, carton, polystyrène) à leur portée.



Attention ! Ne pas laisser les jeunes enfants jouer avec le fil. Il y a un risque d'étouffement !

- Pour protéger les enfants des risques engendrés par les appareils électriques, veillez à ce que le câble ne pende pas de l'appareil et que l'appareil ne soit pas à portée des enfants.
- Cet appareil peut être utilisé par des enfants de plus de 8 ans et des personnes ayant un handicap physique, sensoriel ou mental, ou bien un manque d'expérience et de connaissances, s'ils ont reçu des explications ou des instructions sur la façon d'utiliser l'appareil de manière sécurisée et qu'ils en comprennent les risques encourus.
- Les enfants ne doivent pas jouer avec l'appareil. Le nettoyage et l'entretien ne doivent pas être entrepris par des enfants sans surveillance.

Vous pouvez éventuellement trouver ces symboles sur l'appareil, qui ont la signification suivante :



L'éclair indique à l'utilisateur les pièces dangereuses, situées à l'intérieur de l'appareil, qui conduisent de hautes tensions.



Le point d'exclamation attire l'attention de l'utilisateur sur les remarques importantes d'utilisation et d'entretien données dans les documents de l'appareil.

AMÉLIORATION DE LA RÉCEPTION

FM : Déployez l'antenne télescopique et réglez la longueur et l'angle pour améliorer la réception.

AM : Tournez l'appareil à l'horizontale jusqu'à ce que la réception soit meilleure. L'appareil contient une barre de ferrite comme antenne.

ÉLÉMENTS D'UTILISATION

- | | |
|-----------------------------------|--------------------------------------|
| 1. MODE RADIO ON/OFF | 2. Affichage LED L'HORLOGE numérique |
| 3. Contrôle VOLUME ▲ / AL1 | 4. Contrôle VOLUME ▼ / AL2 |
| 5. ANTENNA FM | 6. TUNING ▲ /HR |
| 7. TUNING ▼ /MIN | 8. Touche SLEEP |
| 9. Touche SET | 10. Touche SNOOZE |
| 11. Touche BANDE AM/FM | 12. Touche MEM (mémoire) |
| 13. COMPARTIMENT À PILES | 14. Indicateur AL1 SONNERIE |
| 15. Indicateur AL1 RADIO | 16. indicateur AL2 SONNERIE |
| 17. Indicateur AL2 RADIO | |

ALIMENTATION ÉLECTRIQUE

- Insérez la fiche dans une prise de courant de 230 V / 50 Hz correctement installé.
- Veillez à ce que la tension électrique corresponde aux données indiquées sur la plaque signalétique.

INSERTION DES PILES (non fourni)

S'il y a une coupure de courant ou la fiche d'alimentation a été retirée de la prise de courant, les paramètres seront conservés si les batteries de réserve sont insérées.

1. Ouvrez le compartiment à piles sur la face inférieure.
2. Reliez deux piles AAA/LR03 (ou équivalent) au raccordement. Veillez à respecter la polarité.
3. Refermez le compartiment des piles.
4. Si l'appareil n'est pas utilisé pendant un certain temps, prendre les piles pour éviter toute fuite d'acide de la batterie.

REMARQUES SUR LES PILES

- Ne pas recharger des piles sèches.
- Ne mettez pas les piles sèches en contact avec des pièces de monnaie ou d'autres objets métalliques. Si le pôle positif et le pôle négatif des piles sont mis en contact l'un avec l'autre via un objet métallique, de la chaleur peut être générée.
- Ne pas utiliser différents types de piles en même temps.
- Quand vous remplacez les piles, remplacez-les toutes par des neuves.
- Si vous ne comptez pas utiliser la radio pendant longtemps, enlevez les piles pour éviter tout dommage suite à l'écoulement des piles et à la corrosion.



De l'acide peut s'écouler, notamment chez les vieilles piles. Enlevez pour cette raison toutes les piles lorsque vous n'utilisez pas la radio pendant un certain temps. Vous protégez ainsi la radio de dommages dus à l'acide écoulé.

OPÉRATIONS DE BASE

MODE NORMAL

Après avoir connecté l'alimentation, l'appareil est en mode normal et l'heure de l'horloge 0:00 clignote. S'il vous plaît se référer à "RÉGLAGE DE L'HORLOGE ET D'ALARME" pour régler l'heure. Appuyez sur la touche MODE RADIO ON/OFF (1) pour allumer l'appareil pour le radio ou appuyez à nouveau pour revenir au mode normal.

MODE RADIO

Appuyez sur la touche RADIO ON/OFF (1) pour allumer l'appareil, la fréquence radio actuelle s'affiche à l'écran pendant environ 5 secondes, après quoi d'indication de temps actuel retour à l'écran.

REGLAGE DE L'HORLOGE ET D'ALARME

RÉGLAGE DE L'HEURE

En mode normal,

1. Appuyez et maintenez le bouton SET pendant environ 2 secondes jusqu'à ce que les chiffres de l'heure et de la minute clignotent.
2. Appuyez sur la touche HR (6) pour régler les heures.
3. Appuyez sur la touche MIN (7) pour régler les minutes.
4. Appuyez sur la touche SET (9) à nouveau pour confirmer l'heure de l'horloge (les chiffres d'heure et des minutes deviendront solide lorsque vous avez terminé).



REGLAGE DE L'HEURE D'ALARME 1

En mode normal,

1. Appuyez et maintenez le bouton AL1 (3) pendant environ 2 secondes jusqu'à ce que les chiffres de l'heure et de la minute clignotent.
2. Appuyez sur la touche HR (6) pour régler les heures.
3. Appuyez sur la touche MIN (7) pour régler les minutes.
4. Appuyez sur la touche AL1 (3) à nouveau pour confirmer le réglage d'ALARME 1 (l'affichage retourne à l'heure actuelle lorsque vous avez terminé.)

REGLAGE DE L'HEURE D'ALARME 2

En mode normal,

1. Appuyez et maintenez le bouton AL2 (4) pendant environ 2 secondes jusqu'à ce que les chiffres de l'heure et de la minute clignotent.
2. Appuyez sur la touche HR (6) pour régler les heures.
3. Appuyez sur la touche MIN (7) pour régler les minutes.
4. Appuyez sur la touche AL2 (4) à nouveau pour confirmer le réglage d'ALARME 2 (l'affichage retourne à l'heure actuelle lorsque vous avez terminé.)



S'IL VOUS PLAÎT NOTE : Lors de l'utilisation de piles uniquement (en mode de sauvegarde), l'écran s'éteint et l'horloge ne restera précise pour une courte période de temps. La précision d'horloge diminue en raison de la chute de tension des batteries. Il est important que l'alimentation secteur soit rétablie dès que possible. Si aucune pile de sauvegarde n'est installée ou la panne se prolonge, vous devrez régler à nouveau l'horloge.

FONCTIONNEMENT D'ALARME



Vous pouvez régler l'alarme avec radio ou sonnerie aux deux horaires de réveil prédéfinis en mode normal.

SE RÉVEILLER AVEC RADIO OU SONNERIE

1. Pour régler ou ajuster l'heure d'alarme, suivez les étapes de "RÉGLAGE DE L'HEURE ET HEURE D'ALARME".
2. Pour régler le mode d'alarme (radio ou sonnerie) ou désactiver la fonction d'alarme pour ALARME 1, appuyez sur AL1 (3) jusqu'à ce que le mode d'alarme souhaité apparaisse sur l'écran. Chaque fois que vous appuyez sur AL1 (3), l'indication d'alarme change comme suit :

Aucune indication d'alarme (Alarme 1 est désactivé) →  l'indicateur AL1 SONNERIE (14) →  Indicateur AL1 RADIO(15) → Aucune indication d'alarme (Alarme 1 est désactivé)

3. Pour régler le mode d'alarme (radio ou sonnerie) ou désactiver la fonction d'alarme pour ALARM 2, appuyez sur AL2 (4) jusqu'à ce que le mode d'alarme souhaité apparaisse sur l'écran. Chaque fois que vous appuyez sur AL2 (4), l'indication d'alarme change comme suit :

Aucune indication d'alarme (Alarme 2 est désactivé) →  l'indicateur AL2 SONNERIE (16) →  Indicateur AL2 RADIO(17) → Aucune indication d'alarme (Alarme 2 est désactivé)

4. Lorsque l'heure d'alarme est atteinte, la radio ou buzzer sonne moins que la fonction d'alarme est désactivée.

NOTE : Bien que le volume de l'alarme sonore soit fixe et ne peut être réglé, le volume, la bande et la fréquence de l'alarme radio sont préréglées en dernier écoute. Lorsque l'alarme de la radio sonne, vous pouvez également régler le niveau d'écoute en appuyant sur VOLUME **▲** (3) / **▼** (4). Pour sélectionner la station, reportez-vous à "FONCTIONNEMENT DE LA RADIO"

REVOIR DU RÉVEIL

En mode normal, appuyez et maintenez le bouton AL1 (3) pour ALARM 1 ou AL2 (4) pour ALARM 2 pendant environ 2 secondes, puis le réglage de l'heure d'alarme clignote à l'écran. Appuyez sur AL1 (3) (pour ALARME 1) ou AL2 (4) (pour ALARME 2) à nouveau pour revenir à l'affichage de l'heure d'horloge.

REPETITION DE REVEIL (FONCTION SNOOZE)

Lorsque l'alarme retentit, appuyez sur le bouton SNOOZE (10) pour arrêter temporairement l'alarme. L'indicateur AL1/AL2 SONNERIE (14) / (16) ou un indicateur AL1/AL2 RADIO (15) / (17) garderont à clignoter alors que la fonction de répétition est en marche, et l'alarme retentira de nouveau après environ 9 minutes. Pour arrêter l'alarme, appuyez sur le bouton MODE RADIO ON/OFF (1) une fois. L'indicateur d'alarme deviendra solide et que l'alarme fonctionnera en même temps le jour suivant.

FONCTIONNEMENT DE LA RADIO

ECOUTER LA RADIO

1. Appuyez sur le bouton MODE RADIO ON/OFF (1) pour allumer la radio.

2. La fréquence par défaut 87,5 (MHz) (mode FM) (pour la première utilisation) ou la dernière fréquence accordée (mode AM ou FM) sera affiché.



3. Appuyez sur le bouton BAND (11) pour sélectionner la bande.
4. **Réglage automatique** - Appuyez sur la touche TUNING \wedge (6) / \vee (7) pendant environ 2 secondes jusqu'à ce que la fréquence affichée déplace vers le haut ou vers le bas. Relâchez le bouton. Le syntoniseur examine et arrête pour la première station forte. Répétez jusqu'à ce que la station désirée soit atteinte.
5. **Affinage manuel** - Appuyez sur TUNING \wedge (6) / \vee (7) à plusieurs fois pour régler la fréquence à chaque étape.

CONTRÔLE DU VOLUME

En mode radio, appuyez sur la touche VOLUME \wedge (3) / \vee (4) pour régler le niveau de volume.

ENREGISTRER LES STATIONS DE RADIO

Vous pouvez enregistrer jusqu'à 10 stations préréglées pour chaque bande FM et AM.

1. Syntonisez la station que vous souhaitez préréglé.
2. Appuyez et maintenez le bouton SET (9) pendant environ 2 secondes jusqu'à ce que le numéro de programme clignote. Appuyez sur le bouton SET (9) pour mémoriser la station.



3. Répétez ces étapes pour mémoriser des stations supplémentaires.

RAPPELER LA STATION DE RADIO EN MEMOIRE

En mode radio, appuyez sur le bouton MEM (12) plusieurs fois pour le numéro de programme dont la station souhaitée est mémorisée.

INFORMATIONS CONCERNANT LA RADIO

Au cours de la manipulation de la radio, des parasites peuvent être causés par d'autres appareils électriques se trouvant à proximité (ex : téléviseur, écrans, etc.). L'appareil devrait se trouver à distance de ces sources de parasites.

FONCTION SLEEP TIMER (MINUTERIE D'ARRÊT)

En mode radio, vous pouvez utiliser la fonction de minuterie d'arrêt et éteindre automatiquement la radio après une durée prédéfinie (jusqu'à 90 minutes).

1. Appuyez sur le bouton SLEEP (8), et "90" est affiché.

- Appuyez sur la touche SLEEP (8) à plusieurs fois pour sélectionner la durée : 90, 80, 70 Chaque fois que le bouton est enfoncé, la durée est réduite de 10 minutes, jusqu'à ce que "OFF" s'affiche.



- La radio s'éteint automatiquement après la durée prédéfinie est écoulé.



- Pour vérifier la durée restante, appuyez sur SLEEP (8) une fois.
- Pour annuler la fonction de minuterie et éteindre la radio, appuyez sur le bouton RADIO ON/OFF (1).

NETTOYAGE

Nettoyez le boîtier avec un chiffon doux imbibé d'eau ou de détergent doux. Ne pas utiliser de solvants tels que l'alcool, le benzène ou diluant, car ils peuvent endommager le fini du cabinet. Assurez-vous de débrancher le cordon d'alimentation de l'alimentation avant de le nettoyer !

ATTENTION

La radio ne comprend pas de pièces pouvant être réparées par l'utilisateur. Si le boîtier de la radio a été ouvert, la garantie prend fin ! Nous ne prenons en charge aucune responsabilité ni garantie pour des dommages causés par l'ouverture du boîtier, des tentatives de réparation qui n'ont pas été effectuées par du personnel spécialisé qualifié ou par une utilisation non conforme à la destination de la radio.

DONNÉES TECHNIQUES

Modèle :	RA-06B.005B
Alimentation :	230VAC, 50Hz
Puissance de sortie :	0,3W RMS
Fonctionnement piles :	2x 1,5V AAA/LR03
Gamme de fréquence :	FM : 87.5-108 MHz / AM : 522 – 1620 KHz
Consommation d'énergie (mode veille)	< 1,0 W

CONFORMITÉ CE



Ce produit est conforme aux exigences essentielles de la directive sur les équipements radioélectriques 2014/53/EU et a été construit conformément aux dernières exigences en matière de santé et de sécurité et aux exigences de protection en matière de compatibilité électromagnétique.

MISE AU REBUT



Rappelons de notre environnement

L'appareil ne doit jamais être jeté dans la poubelle domestique normale.

■ Ce produit est soumis à la directive européenne 2012/19/EU.

Éliminez l'appareil par l'intermédiaire d'une entreprise de traitement des déchets autorisée ou via le service de recyclage de votre commune.

Veuillez respecter les règlements actuellement en vigueur. En cas de doutes, contactez votre organisation de recyclage.

Procédez à une élimination des matériaux d'emballage respectueuse de l'environnement.

REMARQUE : Enlevez dans tous les cas les piles avant d'éliminer la balance et/ou la télécommande à écran. Ne jetez pas les piles dans les ordures ménagères ! Déposez les piles usagées à un point de récupération ou d'élimination. Les piles usagées peuvent également être rendues dans le magasin où elles ont été achetées.

GARANTIE

Ce produit est couvert par une garantie de 24 mois (*) à compter de la date d'achat et couvre la réparation gratuitement avec le travail manuel et du matériel, des dommages dus à des défauts de fabrication ou de pièces défectueuses, en réservant les responsables sous garantie, selon sa propre discrétion, le droit de substitution, ou un appareil similaire.

La garantie ne couvre pas les dommages causés par une mauvaise utilisation, mauvaise installation, décharges électriques, dommage intentionnel de l'appareil ou les causes de l'étrange même. La garantie ne couvre pas les dommages attribuables à des chutes, ainsi, les bosses, les déversements, l'exposition à des conditions extrêmes de l'environnement ou les dommages causés par une utilisation normale des pièces en plastique ou des claviers, ainsi que par l'utilisation d'autres batteries que celles spécifiées dans le manuel.

Si l'appareil tombe en panne pendant la période de garantie, vous devez contacter l'établissement de vente et remettre l'appareil à l'endroit désigné par lui, lui causant d'accompagner le certificat de garantie et une preuve d'achat.

Le consommateur bénéficie de toutes les garanties prévues par la directive 1999/44/CE du Parlement européen et du Conseil du 25 Mai.

(*) Seulement pour les pays de l'Union Européenne.

HÆGER

Meet the family



HÆGERTEC, s.a.

Edifício HÆGER – Pct. Cidade de Londres, 1

Parque Industrial do Arneiro

2660-456 S. Julião do Tojal

PORTUGAL

<http://www.haeger.pt>

Tel: +351 21 949 83 00 (Geral)

Tel: +351 21 949 83 02 (pós-venda)

Fax: +351 21 949 83 25

e-mail: assistencia@haeger.pt

e-mail: comercial@haeger.pt

