

HÆGER



Ceramic wall heater / Aquecedor cerâmico de parede
Calentador cerámico de pared / Chauffage mural céramique
Κεραμική θερμάστρα τοίχου

iShine * FH-200.018A



Download
Multi-language file

CE

This product is only suitable for well insulated spaces or occasional use.

Este produto é adequado apenas para espaços bem isolados ou utilização ocasional.

Este producto está indicado únicamente en lugares abrigados o para una utilización puntual.

Ce produit ne peut être utilisé que dans des locaux bien isolés ou de manière occasionnelle.

Αυτό το προϊόν είναι κατάλληλο μόνο για καλά μονωμένους χώρους ή περιστασιακή χρήση.

User instructions / Instruções de uso / Instrucciones de uso
Mode d'emploi / Οδηγίες χρήστη

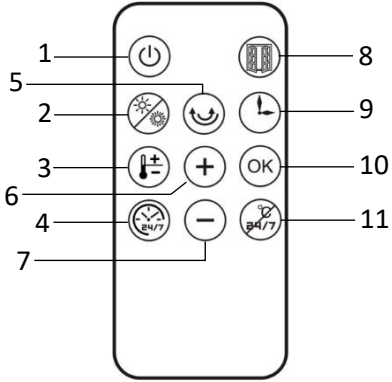
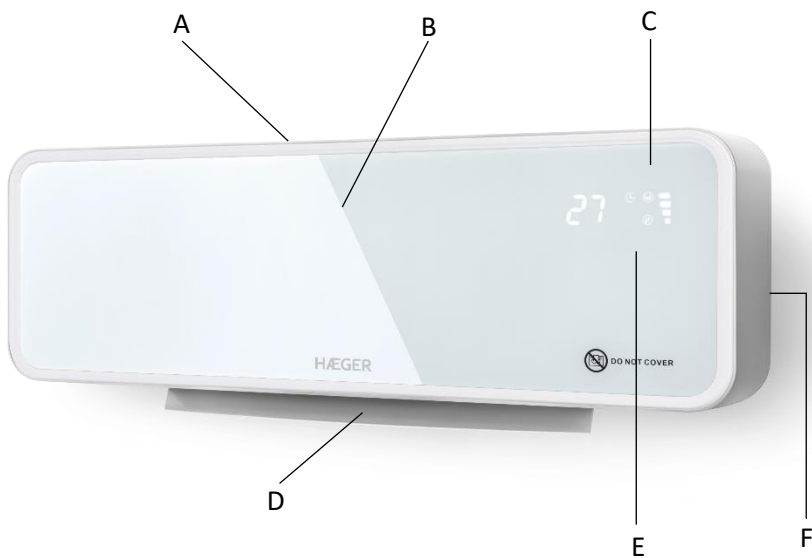

PLEASE READ AND SAVE THESE INPORTANT INSTRUCTIONS
LEIA E GARDE ESTAS INSTRUÇÕES IMPORTANTES
LEA Y CONSERVE ESTAS IMPORTANTES INSTRUCCIONES
VEUILLEZ LIRE ET CONSERVER CES INSTRUCTIONS IMPORTANTES
ΠΑΡΑΚΑΛΩΜΕ ΔΙΑΒΑΣΤΕ ΚΑΙ ΑΠΟΘΗΚΕΥΣΤΕ ΑΥΤΕΣ ΤΙΣ ΣΗΜΑΝΤΙΚΕΣ ΟΔΗΓΙΕΣ

English

Dear customer

Thank you for having chosen a HÆGER product.

The HÆGER products have been produced to think about the welfare of the consumer privileging the most raised standards of quality, functionality and assign. We are sure you will be happy with this appliance.

We assume that the user is familiar with the common procedures of handling household appliances.

Before using the appliance for the first time please read carefully and thoroughly through these operating instructions and the safety advice, completely familiarising yourself with the appliance. Retain these instructions for future reference and pass them on to whoever might acquire the appliance at a future date.

Important Safety Instructions

Please keep this instruction manual in a safe place, along with the warranty card, purchase receipt and carton for future reference. The safety precautions enclosed here in, reduce the risk of fire, electric shock and injury when correctly adhered to.

- Read all instructions before using the heater.
- Strictly prohibit to plug-in or off the plug instead of turn on or off the power switch.
- Strictly prohibit use the same socket-outlet with other big power appliance.
- The heater must not be located immediately below a socket-outlet.
- The product must be installed at least 1.8m above the ground when in use.
- The input voltage of this product is 220-240V~, 50Hz. Before turning on, ensure the electrical voltage and frequency of the circuit corresponds to those indicated on the appliance.
- Strictly prohibit use the heater in where be easy shocked or be toppled.
- If there is something wrong with the heater, please turn off the machine and put off the plug immediately and send to service agent.
- Do not place the appliance on window sills, sink drainboards, unstable surfaces, on electric or gas stoves, or in their vicinity. Only place the appliance on a stable, even, dry surface.
- **WARNING:** To reduce the risk of fire, keep textiles, curtains, or any other flammable material a minimum distance of 1 m from the air outlet.



Surface are liable to get hot during use.

- When the appliance is in operation, the temperature of accessible surfaces may be higher. Do not touch the hot surface, otherwise, this could cause burns.
- A fire may occur if the appliance is covered or touches flammable material, including curtains, walls and the like, when in operation. Do not store any items on top of the appliance during operation.
- Always switch off the appliance and remove the plug from the electrical outlet when leaving it unattended or when not in use. Let the appliance cool down before moving or cleaning it.
- To protect against electrical shock, do not submerge the appliance in water or in any other liquid.
- Power plug must be removed from power socket before cleaning, servicing, maintenance or moving the appliance. When it is not in use, unplug it.
- Disconnect the appliance from the power socket by gently pulling the plug of the power cord, and not the power cord itself. Otherwise, this could damage the power cord or the socket.
- The unit has no user-serviceable parts contained within. Do not attempt to repair, disassemble or modify the appliance.
- In the event that the power cord is damaged, it must be replaced with an original power cord that is available at an authorised service centre. It is forbidden to use the appliance if it has a damaged power cord.
- To avoid the danger of injury by electrical shock, do not repair the appliance yourself or make any adjustments to it. All repairs must be performed at an authorised service centre. By tampering with the appliance, you risk voiding your legal rights arising from unsatisfactory performance or quality warranty.
- Improper installation may result in the risk of fire, electric shock and or injury to persons.
- The manufacturer/distributor is not responsible for any eventual damages caused by improper or faulty use.

Caution!



Do not use the appliance near showers, bath tubs, wash basins, swimming pools, etc.



Do not cover the appliance while it is functioning to avoid overheating with the attendant risk of fire.



WARNING: Do not use the appliance with a programmer, timer, separate remote-control system, or any other device that turns the heater on automatically, as there is a risk of fire if the heater is covered or not positioned correctly.



WARNING: This heater is not equipped with a device to control the room temperature. Do not use this heater in small rooms when they are occupied by persons not capable of leaving the room on their own, unless constant supervision is provided.

- **Close supervision is necessary when any appliance is used by or near children. Children should be supervised to ensure that they do not play with the appliance.**
 - **This appliance shall not be used by children from 0 year to 8 years. This appliance can be used by children aged from 8 years and above and persons with reduced physical, sensory or mental capabilities or lack of experience and knowledge if they have been given supervision or instruction concerning use of the appliance in a safe way and understand the hazards involved. Children shall not play with the appliance. Keep the appliance and its cord out of reach of children aged less than 8 years.**
 - **Cleaning and user maintenance shall not be made by children unless older than 8 and supervised.**
 - **Children of less than 3 years should be kept away unless continuously supervised.**
 - **Children aged from 3 years and less than 8 years shall only switch on/off the appliance provided that it has been placed or installed in its intended normal operating position and they have been given supervision or instruction concerning use of the appliance in a safe way and understand the hazards involved. Children aged from 3 years and less than 8 years shall not plug in, regulate and clean the appliance or perform user maintenance.**
 - **CAUTION — Some parts of this product can become very hot and cause burns. Particular attention has to be given where children and vulnerable people are present.**
- Pay attention for the button battery in the infrared control.



WARNING: KEEP OUT OF REACH OF CHILDREN. Swallowing can lead to chemical burns, perforation of soft tissue, and death. Severe burns can occur within 2 hours of ingestion. Seek medical attention immediately.

- Keep batteries out of the reach of children.

- Do not allow children to replace batteries without adult supervision.
- Do not short-circuit batteries.
- Do not heat batteries.
- Remove batteries from equipment if it is not to be used for an extended period of time unless it is for emergency purposes.
- Always select the correct size and type of battery most suitable for the intended use.
- Information provided with the equipment to assist correct battery selection should be retained for reference.
- Clean the battery contacts and also those of the equipment prior to battery installation.
- Ensure that the batteries are installed correctly with regard to polarity (+ and -).
- Remove exhausted batteries promptly.
- Do not dismantle batteries.
- Do not dispose of batteries in fire except under conditions of approved and controlled incineration.
- Batteries may be disposed of via communal refuse arrangements provided no local rules to the contrary exists.

Description of the appliance

| | |
|-------------------------|----------------------------|
| A – Air outlet | B – Front glass |
| C – Display | D – Oscillation flap |
| E – Infrared sensor | F – Power switch (on back) |
| Remote control | |
| 1 – Power button | 2 – Heating button |
| 3 – Set temperature | 4 – Week timer |
| 5 – Oscillation button | 6 – Button + (increase) |
| 7 – Button - (decrease) | 8 – Open windows detection |
| 9 – Timer | 10 – OK button |
| 11 – Cancel button | |

Installation

1. Use plugs and screws to install the appliance.
2. Drill two holes in the wall 2 meters above the floor.
3. Make sure the distance between the holes is 315 mm.

Note: maximum weight is 4.1kg, the wall should be able to carry this weight.

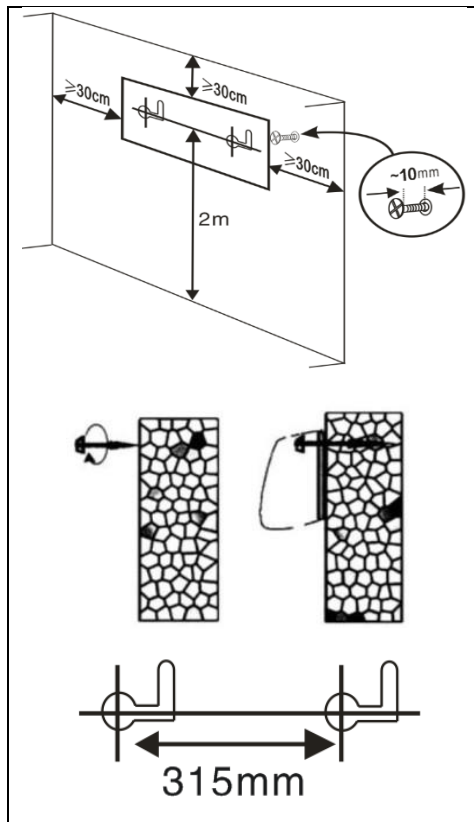

1. The distance between the product and the ceiling (and the side) should be $\geq 30\text{cm}$.
2. Keep the tips of the screws out of the wall for 10 mm.
3. Fix the appliance to the wall by using the screws.
4. When the product is installed, the hook (screw) is aligned with the hole "A" on the product. After hanging, the product must be moved to the "B", in order to firmly fix. To remove the product, move it from "B" to "A" then take out.

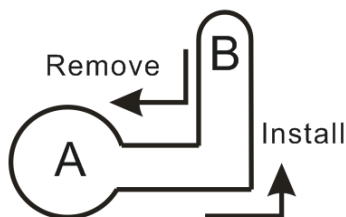

Present time setting:

At the first time the heater will start up or after the power has been cut off the present time has to be set.

- Set day of the week, led display 01 is Monday, 02 is Tuesday .. 07 is Sunday. Press + or – button to select the present day and confirm by pushing the OK button.
- Set hours, led display 0H, press + or – to adjust the hour from 0H to 23H, press OK button to confirm.
- Set minutes, led display 00, press + or – to adjust the minutes from 0min to 59min, press OK button to confirm.
- If OK button is not pressed within 10 seconds after the adjustment, the setting will be cancelled.

Usage

1. Please check that the capacity of the electrical outlet is 220-240V~, 50-60Hz.
2. Plug the power plug into the wall socket.
3. Switch the appliance on by selecting the desired setting.









“0” is “OFF”. “I” is “ON”.

4. The normal way to operate the machine is by using the remote control.
5. If you cannot find or use the remote control, there is a possibility to switch on the heater manually by pressing the small start/stop switch under the on/off switch. This will only start the heater in high heat with oscillation mode, press again to stop the heater.





Display symbols description



| | |
|--|--|
|  | Heating, Low heat |
|  | Heating, High heat |
|  | Light on: Set temperature mode, temperature range 18-45°C. |
| | Light flickering: Open windows detection on. |
|  | Weekly timer |
|  | Swing |
|  | timer 1H-8H |

Remote control

| | |
|---|--|
|  Power button | <ul style="list-style-type: none"> • Press this button to turn the heater on or off (it will take up to 30 seconds before the fan completely turns off after shutdown). |
|  Heating | <ul style="list-style-type: none"> • Use this button to choose between Low heat or High heat. |



Set temperature

- Press this button to set the temperature, Press the + or the – button to adjust the temperature. The temperature range is 18-45°C.
- If the set temperature is equal to or lower than environment temperature, the heating will stop.
- If the set temperature is 1-2°C higher than the environment temperature the appliance will start low heating.
- If the set temperature is higher or equal to +3°C than the environment temperature the appliance will start high heating.
- Press the OK button to complete the set temperature mode.



Weekly timer

The timer only can be start up when appliance is in heating mode. Can not start up when the appliance is only fan working or in set temperature mode.

- Press week timer button to activate this function.
- Led will display P1, push the button again will take you to the P2 setting, again P3 and so on until P6. Pushing the week timer 7 times will cancel this function.
- When the desired P mode is in display push the OK button to confirm.
- See below table for information about the different P mode settings:

| Mode | Monday | Tuesday | Wednesday | Thursday | Friday | Saturday | Sunday |
|------|-----------|-----------|-----------|-----------|-----------|------------|------------|
| P1 | 8h - 17h | 8h - 17h | 8h - 17h | 8h - 17h | 8h - 17h | 8h - 17h | 8h - 17h |
| P2 | 18h - 7h* | 18h - 7h* | 18h - 7h* | 18h - 7h* | 18h - 7h* | 18h - 7h* | 18h - 7h* |
| P3 | 8h - 17h | 8h - 17h | 8h - 17h | 8h - 17h | 8h - 17h | OFF | OFF |
| P4 | 18h - 7h* | 18h - 7h* | 18h - 7h* | 18h - 7h* | 18h - 7h* | OFF | OFF |
| P5 | OFF | OFF | OFF | OFF | OFF | 0h - 23:59 | 0h - 23:59 |
| P6 | Free mode | Free mode | Free mode | Free mode | Free mode | Free mode | Free mode |

Note *: P2/P4 mode, stop time is at the second day

P6: Time set range, 00-24H, start time must before the stop time, otherwise the heater will give a failure remark.

- P6 free mode, push week timer button until it displays P6 than press OK, led display 1 as in Monday, push + or – to select the desired day (1-7, set from Monday to Sunday) and push OK to confirm the correct day.
- Led display 00, push + or – to set the desired start hour (from 0H to 23H) then press OK to confirm.
- Led display 00 again, push + or – to set the desired stop time and confirm with OK.
- There only can be set one start and one stop time a day.
- The mode only works in hours and not in minutes.





Swing

- Use the oscillation button to turn on the oscillation mode. The airflow will now move from side to side. Press the button again to turn it off.

+
button

- Use this button to go one step further.

| | |
|---|---|
| <p style="text-align: center;">- button</p> | <ul style="list-style-type: none"> • Use this button to go one step back. |
| <div style="text-align: center;">  <p>Open window detection</p> </div> | <ul style="list-style-type: none"> • Open window protection cannot start when the heater is in fan mode. It can only start up when appliance in heating mode or in set temperature mode. • Press the open window detection button to start or stop the open window detection mode. • Temperature detection will start after 1 minute. • For 10 minutes in a cycle the temperature will be detected every 5 minutes. If the temperature is <math><8^{\circ}\text{C}</math> than the detection start checks point temperature the appliance will start heating. If the temperature is >math>>8^{\circ}\text{C}</math> than the detection start checks point temperature the appliance will stop heating and go into the standby mode. • When the 10-minute cycle is finished, the appliance stops heating, alarm sounds 5 times, the fan operates for 30 seconds and then the heater will go into standby. • Press the window detection button again to begin the next cycle. |
| <div style="text-align: center;">  <p>Timer</p> </div> | <ul style="list-style-type: none"> • Press the timer button several times to set the timer as follows. 1 hour, 2 hours, 3 hours... 8 hours. • The timer function can't be used when the week timer is active. |
| <p style="text-align: center;">OK button</p> | <ul style="list-style-type: none"> • Use this button to confirm actions. |
| <div style="text-align: center;">  <p>Cancel</p> </div> | <ul style="list-style-type: none"> • Use this button to cancel the temperature settings or the week timer mode. |

Notes:

- To turn the unit off, press the on/off button again.
- The fan keeps on working for about 30 seconds to cool down the heater inside (when having used heating).
- Maximum temperature is 51°C, the device will shut down automatically if a temperature of 51°C is detected.
- The heater is protected against overheating. This will switch off the heater automatically in case of overheating due to total or partial obstruction of the grids. In this case, unplug the appliance and wait for about 30 minutes to cool down. After that remove the object that is obstructing the grids.

Maintenance and Cleaning

- Always unplug the device and let it cool down completely before cleaning
- Clean the outside with a damp cloth. Never use harsh and abrasive cleaners, steel wool or a scouring pad as this will damage the device. Do not immerse in water or other liquid.
- Clean de air inlet and outlet regularly with a vacuum cleaner to remove dust.
- If you don't use the heater for a long time, pull out the plug, then clean it.
- Before use it again, please check it and make sure the wind outlet has no sundries.
- **Warning:** Don't touch the working machine and don't cover the wind outlet and inlet.

Use and replacement of the remote-control battery

1. Before using the remote control, remove the plastic insulation sheet from the remote control by pulling it in the direction of the arrow. (see Figure 1)
2. If the battery of the remote control needs to be replaced, (see Figure 2), the first step is to push the lock in the direction of arrow 2, the second step is to pull the cover in the direction of arrow 3. Replace the battery, then push the cover into the remote control in the opposite direction of the arrow 3, until it is locked.
3. The battery used is a button type lithium battery (CR2025);

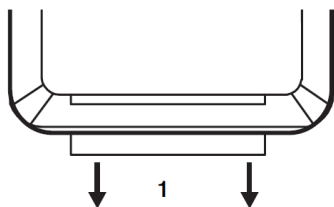

Figure 1

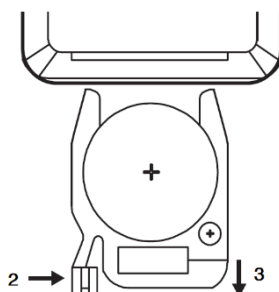

Figure 2

Technical Data

| | |
|-----------------------|----------------|
| | FH-200.018A |
| Rated voltage | 220-240V~ |
| Rated input frequency | 50Hz |
| No. of heating stages | 2 |
| Rated power | 2000W |
| Product type | Fixed |
| Thermostat type | Electronic |
| Timer type | Weekly |
| Type of control | Remote control |
| Protection class | Class II, IPX0 |

Conformity CE

This product has been tested and produced according to all relevant current CE guidelines, such as:



- Electromagnetic compatibility Directive 2014/30/EU,
- Low voltage Directive (LVD) Directive 2014/35/EU,
- RoHS with its amendments Directive EU 2015/863,

and has been constructed in accordance with the latest safety regulations.

The CE mark attests this product with all relevant directives.

Disposal – Environment policy

Packing



The packaging material is entirely recyclable and marked with the recycling symbol. Follow local regulations for scrapping. Keep the packaging materials (plastic bags, polystyrene parts, etc.) out of reach of children, as they are potentially dangerous.

Disposal

This appliance is marked according to the European directive 2012/19/EU on Waste Electrical and Electronic Equipment (WEEE).

By ensuring this product is disposed of correctly, you will help prevent potential negative consequences for the environment and human health, which could otherwise be caused by inappropriate waste handling of this product.



This symbol on the product, or on the documents accompanying the product, indicates that this appliance may not be treated as household waste. Instead, it shall be handed over to the applicable collection point for the recycling of electrical and electronic equipment.

Disposal must be carried out in accordance with local environmental regulations for waste disposal. For more detailed information about treatment, recovery and recycling of this product, please contact your local city office, your household waste disposal service or the shop where you purchased the product.

Warranty

Warranty Terms and Conditions

1. The product is guaranteed for the period stipulated by the legislation where it is placed on the market, starting from the date of purchase, against manufacturing defects and/or workmanship. The lack of conformity manifested in this period is presumed to exist at the date of purchase. After this period, it is for the customer to prove that the lack of conformity already existed at the time of delivery.
2. If, during the warranty period, the product is defective in normal use, the buyer should contact the selling establishment and send the appliance to the place indicated by the seller.
3. The warranty is only valid upon presentation of the invoice proving the purchase and the completed warranty certificate (indicating the date of purchase, the name of the dealer, the reference of the model, and it is also recommended to indicate the serial number and lot number).

4. The importer/seller reserves the right to refuse warranty assistance in the event that such information has been deleted or altered after the original purchase of the product.
5. The responsibility of the importer/seller includes in particular the costs of repairing and/or replacing the unit covered by the warranty with the reservation of the right to replace it with an equivalent product, in cases where it is not possible to repair it.
6. The warranty does not apply to problems that are not directly related to defects in material, design or workmanship.
7. This product is an appliance and is intended for home use only. The warranty will be void if the product is used for professional purposes.
8. The warranty does not cover damage caused by misuse, improper installation, spillage, external factors, or intentional damage.
9. The warranty does not cover damage resulting from falls, use of excessive force, blows, exposure to extreme environmental conditions or deterioration caused by the normal use of plastic parts or keyboards, as well as the use of batteries other than those specified in this manual.
10. The warranty does not cover installation and programming by the dealer. In particular, no claim for installation and free programming by the reseller may be accepted.
11. The warranty does not cover deficiencies that insignificantly impair the operation of the appliance. Other costs, such as installation, transportation and travel of the technician are expressly excluded from the warranty.
12. The applicability of the warranty presupposes that the appliance is sent to the seller or place indicated by him, complete and in well-protected packaging (if possible, in its original packaging) and accompanied by its sheet or warranty card duly filled out and proof of purchase.
13. If after verification, it is found that there are no reasons for the claim, or that the product is not defective, the inherent costs will be imputed to the customer, and the dealer is authorized to charge those costs to the customer.
14. The warranty will be void when it shows signs that an unauthorized person has attempted to carry out repairs, modifications or replacement of parts on the appliance.
15. Repairs carried out after the end of the warranty period are subject to costs.
16. This warranty does not affect your legal rights that you may have as a consumer under applicable national law governing the purchase of products where the product is sold.
17. **Warranty Period:**

European Union countries - European Directives (EU) 2019/771 and (EU) 2019/770 apply on certain aspects of contracts for the purchase and sale of movable property and transposed into the national laws of their countries.

Other countries - national legislation on consumer rights in their country applies. In the case of no official legislation, the guarantee shall be applied at the discretion of the importer placing the product on the market or the seller establishment.

Português

Estimado Cliente

Obrigado por ter escolhido um produto HÆGER.

Os produtos HÆGER foram concebidos a pensar no bem-estar do consumidor, privilegiando os mais elevados padrões de qualidade, funcionalidade e designe. Estamos certos da sua satisfação pela aquisição deste produto.

Partimos do princípio de que o utilizador possui conhecimentos gerais sobre o manuseamento com eletrodomésticos.

Antes da primeira utilização, leia cuidadosa e totalmente estas instruções de utilização e de segurança e familiarize-se com as funções do aparelho. Guarde estas instruções para referência futura e transmita-as a quem venha a adquirir o aparelho no futuro.

Conselhos e advertências de segurança

Por favor mantenha este manual de instruções em lugar seguro, tal como a garantia preenchida e talão de venda para efeitos de garantia. As mediadas de segurança incluídas aqui reduzem risco de fogo, choque elétrico e acidentes pessoais quando corretamente ligado.

- Leia todas as instruções antes de utilizar o aquecedor.
- É estritamente proibido ligar ou desligar a ficha em vez de ligar ou desligar o interruptor de alimentação.
- É estritamente proibido utilizar a mesma tomada com outro aparelho de grande potência.
- O aquecedor não deve ser colocado imediatamente por baixo de uma tomada elétrica.
- O produto deve ser instalado a pelo menos 1,8 m acima do solo quando estiver a ser utilizado.
- A tensão de entrada deste produto é 220-240V~, 50Hz. Antes de ligar, verificar se a tensão elétrica e a frequência do circuito correspondem às indicadas no aparelho.
- É estritamente proibido utilizar o aquecedor em locais onde seja fácil apanhar choques ou cair.
- Se houver algum problema com o aquecedor, desligue o aparelho e retire a ficha da tomada imediatamente e envie para o agente de serviço.
- Não coloque o aparelho em parapeitos de janelas, ralos de lava-loiça, superfícies instáveis, em fogões elétricos ou a gás, ou nas suas proximidades. Colocar o aparelho apenas numa parede estável, numa superfície plana e seca.
- **AVISO:** Para reduzir o risco de incêndio, mantenha os têxteis, as cortinas ou qualquer outro material inflamável a uma distância mínima de 1 m da saída de ar.



A superfície poderá aquecer durante a utilização.

- Quando o aparelho está em funcionamento, a temperatura das superfícies acessíveis pode ser superior. Não toque na superfície quente, caso contrário, pode sofrer queimaduras.
- Poderá ocorrer um incêndio se o aparelho for coberto ou tocar em material inflamável, incluindo cortinas, paredes e similares, quando em operação. Não guarde qualquer artigo em cima do aparelho durante o seu funcionamento.
- Desligue sempre o aparelho e retire a ficha da tomada elétrica quando o deixar sem supervisão ou quando não está a utilizá-lo. Deixe o aparelho arrefecer antes de o mover ou limpar.
- Para se proteger de choque elétrico, não submerja o aparelho em água ou em qualquer outro líquido.
- A ficha elétrica deve ser retirada da tomada elétrica antes de ser efetuada a limpeza, manutenção ou na mudança de local da fritadeira. Quando a fritadeira não se encontra em uso, retire a ficha da tomada.
- Desligue o aparelho da tomada elétrica puxando levemente a ficha do cabo de alimentação e não pelo próprio cabo. Caso contrário, isto pode danificar o cabo de alimentação ou a tomada.
- A unidade não contém peças que possam ser reparadas pelo utilizador. Não tente consertar, desmontar ou modificar o aparelho.
- No caso de o cabo de alimentação estar danificado, deve ser substituído por um cabo de alimentação original que está disponível num centro de serviço autorizado. É proibido utilizar o aparelho se o cabo de alimentação estiver danificado.
- Para evitar o perigo de ferimentos devido a choque elétrico, não repare o aparelho sozinho ou efetue quaisquer ajustes no mesmo. Contacte um centro de serviço autorizado para realizar todas as reparações ou ajustes. Se manipular o aparelho sem autorização, corre o risco de anular os seus direitos legais associados à garantia de desempenho ou qualidade insatisfatórios.
- A instalação inadequada pode resultar em risco de incêndio, choque elétrico e ou ferimentos às pessoas.
- O fabricante/distribuidor não se responsabiliza por qualquer eventual avaria causada por má utilização ou utilização indevida.

Cuidado!



Não utilizar o aparelho nas proximidades de duchas, banheiras, lavatórios, piscinas, etc.



Não cobrir o aparelho durante o funcionamento para evitar sobreaquecimento e risco de incêndio.



Atenção: Este aparelho não foi concebido para ser controlado através de um dispositivo programado, interruptor de temporizador externo ou controle remoto.



AVISO: Este aquecedor não está equipado com um dispositivo para controlar a temperatura ambiente. Não use este aquecedor em salas pequenas quando estiverem ocupadas por pessoas que não possam sair da sala por conta própria, a menos que seja fornecida supervisão constante.

- **É necessária supervisão cuidadosa quando qualquer aparelho for usado por ou perto de crianças. As crianças devem ser supervisionadas para garantir que não brinquem com o aparelho.**
- **Este aparelho não deve ser utilizado por crianças com idades compreendidas entre os 0 e os 8 anos. Este aparelho pode ser utilizado por crianças com mais de 8 anos e por pessoas com capacidades físicas, sensoriais ou mentais reduzidas, assim como com falta de experiência e conhecimentos, caso sejam supervisionadas ou instruídas sobre como utilizar o aparelho de modo seguro e compreendam os riscos envolvidos. As crianças não devem brincar com o aparelho. Mantenha o aparelho e respetivo cabo fora do alcance de crianças com idade inferior a 8 anos.**
- **A limpeza e manutenção não devem ser realizadas por crianças a não ser que tenham mais de 8 anos e sejam supervisionadas.**
- **Crianças com menos de 3 anos devem ser mantidas afastadas, a menos que sejam supervisionadas continuamente.**
- **As crianças com menos de 3 anos e menos de 8 anos só podem ligar / desligar o aparelho desde que este tenha sido colocado ou instalado na sua posição normal de funcionamento e tenham recebido supervisão ou instruções relativas à utilização segura do aparelho e compreender os perigos envolvidos. Crianças com idade entre 3 anos e menos de 8 anos não devem ligar, regular e limpar o aparelho ou realizar a manutenção do usuário.**
- **CUIDADO - Algumas partes deste produto podem ficar muito quentes e causar queimaduras. Atenção especial deve ser dada quando crianças e pessoas vulneráveis estiverem presentes.**
- **Preste atenção à pilha de botão no controlo de infravermelhos.**



AVISO: MANTER FORA DO ALCANCE DAS CRIANÇAS. A ingestão pode provocar queimaduras químicas, perfuração de tecidos moles e morte. Podem ocorrer queimaduras graves nas 2 horas seguintes à ingestão. Procure imediatamente assistência médica.

- Mantenha as pilhas fora do alcance das crianças.
- Não permita que as crianças substituam as pilhas sem a supervisão de um adulto.
- Não provoque curto-circuito nas pilhas.
- Não aqueça as pilhas.
- Retire as pilhas do equipamento se este não for utilizado durante um longo período de tempo, exceto em caso de emergência.
- Selecione sempre o tamanho e o tipo de bateria mais adequados para a utilização pretendida.
- As informações fornecidas com o equipamento para ajudar na seleção correta da bateria devem ser guardadas para referência.
- Limpe os contactos da bateria e também os do equipamento antes da instalação da bateria.
- Certifique-se de que as baterias são instaladas corretamente no que diz respeito à polaridade (+ e -).
- Retire imediatamente as pilhas gastas.
- Não desmonte as pilhas.
- Não deite as baterias no fogo, exceto em condições de incineração aprovada e controlada.
- As baterias podem ser eliminadas através de sistemas de recolha coletiva de lixo, desde que não existam regras locais em contrário.

Descrição do aparelho

| | |
|----------------------------------|---|
| A – Saída de ar | B – Painel frontal |
| C – Visor | D – Aleta de oscilação |
| E – Sensor de infravermelhos | F – Interruptor de alimentação (na parte de trás) |
| Botões do controlo remoto | |
| 1 – Botão de ligar/desligar | 2 – Botão de aquecimento |
| 3 – Regulação da temperatura | 4 – Temporizador semanal |
| 5 – Botão de oscilação | 6 – Botão + (aumentar) |
| 7 – Botão - (diminuir) | 8 – Deteção de janelas abertas |
| 9 – Temporizador | 10 – Botão OK |
| 11 – Botão Cancelar | |

Instalação

1. Utilize buchas e parafusos para instalar o aparelho.
2. Faça dois furos na parede 2 metros acima do chão.
3. Certifique-se de que a distância entre os furos é de 315 mm.

Nota: o peso máximo é de 4,1 kg, a parede deve ser capaz de suportar este peso.

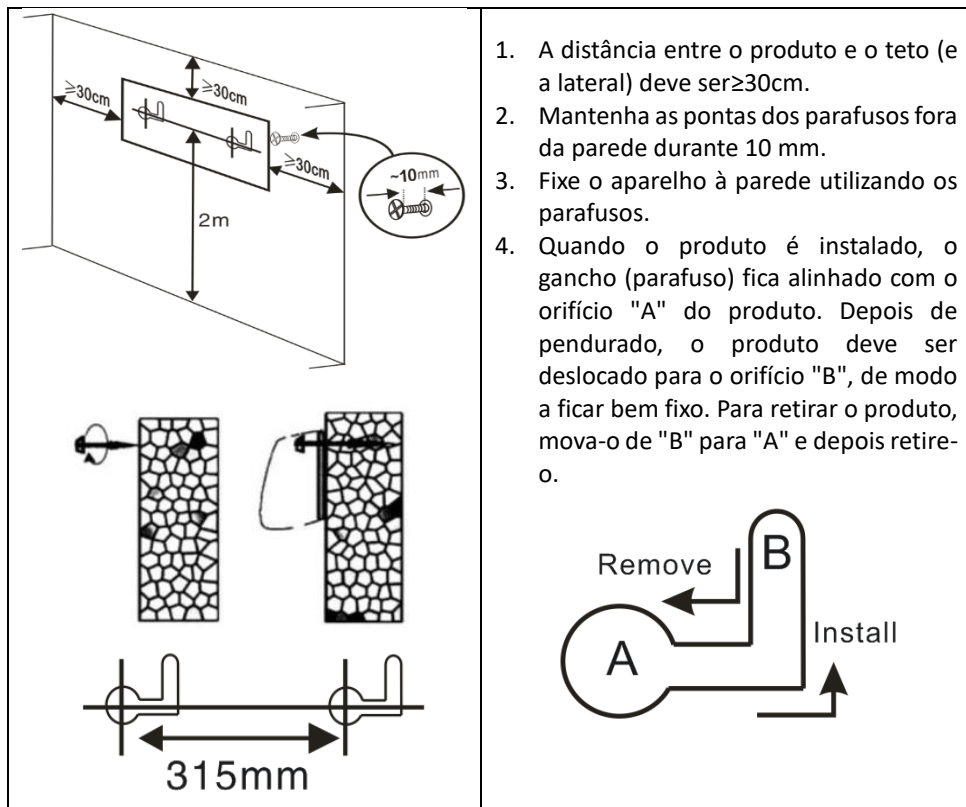

Definição da hora atual:

Na primeira vez que o aquecedor arranca ou depois de a alimentação ter sido cortada, é necessário acertar a hora atual.

- Defina o dia da semana, no visor led 01 corresponde a segunda-feira, 02 a terça-feira ... 07 a domingo. Prima o botão + ou - para selecionar o dia atual e confirme premindo o botão OK.
- Defina horas, no visor led aparece 0H, prima + ou - para acertar a hora entre 0H e 23H, prima o botão OK para confirmar.
- Defina os minutos, no visor led aparece 00, prima + ou - para acertar os minutos entre 0 min e 59 min, prima OK para confirmar.
- Se o botão OK não for pressionado no espaço de 10 segundos após o ajuste, a definição será cancelada.

Utilização

1. Verificar se a capacidade da tomada elétrica é de 220-240V~, 50-60Hz.
2. Ligue a ficha de alimentação à tomada de parede.
3. Ligue o aparelho selecionando a definição pretendida.



"0" é "OFF". "I" é "ON".

4. O modo normal de funcionamento do aparelho é através do controlo remoto.
5. Se não conseguir encontrar ou utilizar o controlo remoto, existe a possibilidade de ligar o aquecedor manualmente, premindo o pequeno interruptor de arranque/paragem por baixo do interruptor de ligar/desligar. O aquecedor só arranca no modo de aquecimento elevado com oscilação; prima novamente para parar o aquecedor.





Descrição dos símbolos do ecrã





| | |
|--|--|
| | Aquecimento, Calor baixo |
| | Aquecimento, calor elevado |
| | Luz acesa: Modo de temperatura definida, intervalo de temperatura 18-45°C. |
| | Luz intermitente: Deteção de janelas abertas ligada. |
| | Temporizador semanal |
| | Balanço: Modo de oscilação ligado/desligado |
| | Temporizador 1H-8H |

Controlo Remoto

| | |
|-----------------|---|
| Energia | <ul style="list-style-type: none"> • Prima este botão para ligar ou desligar o aquecedor (a ventoinha poderá demorar até 30 segundos a parar completamente depois de desligar o aparelho). |
| Aquecimento | <ul style="list-style-type: none"> • Use este botão para escolher entre temperatura reduzida ou temperatura elevada. |

|  <p>Definir temperatura</p> | <ul style="list-style-type: none"> • Prima este botão para programar a temperatura. Prima o botão + ou – para regular a temperatura entre 18-45°C. • Se a temperatura programada for igual ou inferior à temperatura ambiente, o aquecimento é interrompido. • Se a temperatura programada for 1-2°C superior à temperatura ambiente, o aparelho começa a emitir um calor reduzido. • Se a temperatura programada for pelo menos +3°C superior à temperatura ambiente, o aparelho começa a emitir um calor elevado. • Prima o botão OK para completar o modo de programação da temperatura. | | | | | | | | | | | | | | | | | | | | | | | | | | | | | | | | | | | | | | | | | | | | | | | | | | | | | | | | |
|---|---|------------|------------|------------|------------|------------|------------|--------|---------|----|----------|----------|----------|----------|----------|----------|----------|----|-----------|-----------|-----------|-----------|-----------|-----------|-----------|----|----------|----------|----------|----------|----------|-----|-----|----|-----------|-----------|-----------|-----------|-----------|-----|-----|----|----------|----------|----------|----------|----------|------------|------------|----|------------|------------|------------|------------|------------|------------|------------|
|  <p>Temporizador semanal</p> | <p>O temporizador só pode ser ativado quando o aparelho está no modo de aquecimento. Não pode ser ativado quando o aparelho está apenas com a ventoinha a funcionar ou no modo de temperatura definida.</p> <ul style="list-style-type: none"> • Prima o botão do temporizador semanal para ativar esta função. • O LED exibe P1, prima novamente o botão para mudar para P2, mais uma vez e muda para P3, etc. até P6. Se premir o temporizador semanal 7 vezes, cancelará esta função. • Quando o modo P desejado surgir no visor, prima o botão OK para confirmar. • Veja a tabela que se segue com informações sobre as diferentes definições do modo P: <table border="1" data-bbox="76 767 1039 965"> <thead> <tr> <th>Modo</th> <th>2ª feira</th> <th>3ª feira</th> <th>4ª feira</th> <th>5ª feira</th> <th>6ª feira</th> <th>Sábado</th> <th>Domingo</th> </tr> </thead> <tbody> <tr> <td>P1</td> <td>8h - 17h</td> <td>8h - 17h</td> <td>8h - 17h</td> <td>8h - 17h</td> <td>8h - 17h</td> <td>8h - 17h</td> <td>8h - 17h</td> </tr> <tr> <td>P2</td> <td>18h - 7h*</td> <td>18h - 7h*</td> <td>18h - 7h*</td> <td>18h - 7h*</td> <td>18h - 7h*</td> <td>18h - 7h*</td> <td>18h - 7h*</td> </tr> <tr> <td>P3</td> <td>8h - 17h</td> <td>8h - 17h</td> <td>8h - 17h</td> <td>8h - 17h</td> <td>8h - 17h</td> <td>OFF</td> <td>OFF</td> </tr> <tr> <td>P4</td> <td>18h - 7h*</td> <td>18h - 7h*</td> <td>18h - 7h*</td> <td>18h - 7h*</td> <td>18h - 7h*</td> <td>OFF</td> <td>OFF</td> </tr> <tr> <td>P5</td> <td>Deligado</td> <td>Deligado</td> <td>Deligado</td> <td>Deligado</td> <td>Deligado</td> <td>0h - 23:59</td> <td>0h - 23:59</td> </tr> <tr> <td>P6</td> <td>Modo livre</td> <td>Modo livre</td> <td>Modo livre</td> <td>Modo livre</td> <td>Modo livre</td> <td>Modo livre</td> <td>Modo livre</td> </tr> </tbody> </table> <p>Nota</p> <p>*: Modo P2/P4, a hora de paragem é no segundo dia</p> <p>P6: Intervalo de tempo definido, 00-24H, a hora de arranque deve ser anterior à hora de paragem, caso contrário o aquecedor emitirá um aviso de falha.</p> | Modo | 2ª feira | 3ª feira | 4ª feira | 5ª feira | 6ª feira | Sábado | Domingo | P1 | 8h - 17h | 8h - 17h | 8h - 17h | 8h - 17h | 8h - 17h | 8h - 17h | 8h - 17h | P2 | 18h - 7h* | 18h - 7h* | 18h - 7h* | 18h - 7h* | 18h - 7h* | 18h - 7h* | 18h - 7h* | P3 | 8h - 17h | 8h - 17h | 8h - 17h | 8h - 17h | 8h - 17h | OFF | OFF | P4 | 18h - 7h* | 18h - 7h* | 18h - 7h* | 18h - 7h* | 18h - 7h* | OFF | OFF | P5 | Deligado | Deligado | Deligado | Deligado | Deligado | 0h - 23:59 | 0h - 23:59 | P6 | Modo livre | Modo livre | Modo livre | Modo livre | Modo livre | Modo livre | Modo livre |
| Modo | 2ª feira | 3ª feira | 4ª feira | 5ª feira | 6ª feira | Sábado | Domingo | | | | | | | | | | | | | | | | | | | | | | | | | | | | | | | | | | | | | | | | | | | | | | | | | | |
| P1 | 8h - 17h | 8h - 17h | 8h - 17h | 8h - 17h | 8h - 17h | 8h - 17h | 8h - 17h | | | | | | | | | | | | | | | | | | | | | | | | | | | | | | | | | | | | | | | | | | | | | | | | | | |
| P2 | 18h - 7h* | 18h - 7h* | 18h - 7h* | 18h - 7h* | 18h - 7h* | 18h - 7h* | 18h - 7h* | | | | | | | | | | | | | | | | | | | | | | | | | | | | | | | | | | | | | | | | | | | | | | | | | | |
| P3 | 8h - 17h | 8h - 17h | 8h - 17h | 8h - 17h | 8h - 17h | OFF | OFF | | | | | | | | | | | | | | | | | | | | | | | | | | | | | | | | | | | | | | | | | | | | | | | | | | |
| P4 | 18h - 7h* | 18h - 7h* | 18h - 7h* | 18h - 7h* | 18h - 7h* | OFF | OFF | | | | | | | | | | | | | | | | | | | | | | | | | | | | | | | | | | | | | | | | | | | | | | | | | | |
| P5 | Deligado | Deligado | Deligado | Deligado | Deligado | 0h - 23:59 | 0h - 23:59 | | | | | | | | | | | | | | | | | | | | | | | | | | | | | | | | | | | | | | | | | | | | | | | | | | |
| P6 | Modo livre | Modo livre | Modo livre | Modo livre | Modo livre | Modo livre | Modo livre | | | | | | | | | | | | | | | | | | | | | | | | | | | | | | | | | | | | | | | | | | | | | | | | | | |
| | <ul style="list-style-type: none"> • P6 modo livre, prima o botão do temporizador semanal até exibir P6 e depois prima OK; o visor LED exibe 1 relativo a 2ª feira, prima + ou – para seleccionar o dia desejado (1-7, definir entre 2ª feira e Domingo) e prima OK para confirmar o dia correto. • O visor LED exibe 00, prima + ou – para definir a hora de início desejada (entre 0H e 23H) e depois prima OK para confirmar. • O LED exibe 00 novamente, prima + ou – para definir a hora de paragem desejada e confirme com OK. • Só pode programar uma hora de início e uma hora de paragem por dia. • O modo só funciona em horas e não em minutos. | | | | | | | | | | | | | | | | | | | | | | | | | | | | | | | | | | | | | | | | | | | | | | | | | | | | | | | | |
|  <p>Oscilação</p> | <ul style="list-style-type: none"> • Utilize o botão de oscilação para ativar o modo de oscilação. O caudal de ar move-se agora de um lado para o outro. Prima novamente o botão para o desligar. | | | | | | | | | | | | | | | | | | | | | | | | | | | | | | | | | | | | | | | | | | | | | | | | | | | | | | | | |

| | |
|--|--|
| Botão + | <ul style="list-style-type: none"> • Utilize este botão para avançar mais um passo. |
| Botão - | <ul style="list-style-type: none"> • Utilize este botão para recuar um passo. |
|  <p>Detecção de janela aberta</p> | <ul style="list-style-type: none"> • A proteção de janelas abertas não pode ser ativada quando o aquecedor está no modo de ventilação. Só pode arrancar quando o aparelho está no modo de aquecimento ou no modo de temperatura definida. • Prima o botão de deteção de janela aberta para iniciar ou parar o modo de deteção de janela aberta. • A deteção da temperatura inicia-se após 1 minuto. • Durante 10 minutos num ciclo, a temperatura será detetada a cada 5 minutos. Se a temperatura for <8°C do que a temperatura do ponto de controlo de início da deteção, o aparelho começará a aquecer. Se a temperatura for >8°C do que a temperatura do ponto de controlo do início da deteção, o aparelho para de aquecer e entra em modo de espera. • Quando o ciclo de 10 minutos termina, o aparelho para de aquecer, o alarme soa 5 vezes, a ventoinha funciona durante 30 segundos e depois o aquecedor entra em modo de espera. • Prima novamente o botão de deteção de janelas para iniciar o ciclo seguinte. |
|  <p>Temporizador</p> | <ul style="list-style-type: none"> • Prima várias vezes o botão do temporizador para definir o temporizador da seguinte forma. 1 hora, 2 horas, 3 horas... 8 horas. • A função de temporizador não pode ser utilizada quando o temporizador semanal está ativo. |
| Botão OK | <ul style="list-style-type: none"> • Utilize este botão para confirmar as ações. |
|  <p>Cancelar</p> | <ul style="list-style-type: none"> • Utilize este botão para cancelar as definições de temperatura ou o modo de temporizador semanal. |

Notas:

- Para desligar a unidade, prima novamente o botão ligar/desligar.
- A ventoinha continua a funcionar durante cerca de 30 segundos para arrefecer o aquecedor no interior (se tiver utilizado aquecimento).
- A temperatura máxima é de 51°C, o aparelho desliga-se automaticamente se for detetada uma temperatura de 51°C.
- O aquecedor está protegido contra o sobreaquecimento. O aparelho desliga-se automaticamente em caso de sobreaquecimento devido a uma obstrução total ou parcial das grelhas. Neste caso, desligue o aparelho da tomada e aguarde cerca de 30 minutos para arrefecer. Em seguida, retire o objeto que está a obstruir as grelhas.

Manutenção e Limpeza

- Desligue sempre o aparelho da tomada e deixe-o arrefecer completamente antes de o limpar
- Limpe o exterior com um pano húmido. Nunca utilize produtos de limpeza agressivos e abrasivos, palha de aço ou esfregões, pois podem danificar o aparelho. Não mergulhe em água ou outros líquidos.
- Limpe regularmente a entrada e a saída de ar com um aspirador para remover o pó.
- Se não utilizar o aquecedor durante um longo período de tempo, retire a ficha da tomada e, em seguida, limpe-a.
- Antes de voltar a utilizar o aparelho, verificar se a saída de ar não tem quaisquer objetos estranhos.
- **Aviso:** Não toque no aparelho em funcionamento e não tape a entrada e a saída de ar.

Utilização e substituição da pilha do controlo remoto

1. Antes de utilizar o telecomando, retire a folha de isolamento de plástico do telecomando, puxando-a na direção da seta. (ver Figura 1)
2. Se for necessário substituir a pilha do telecomando, ver Figura 2, o primeiro passo é empurrar o fecho na direção da seta 2, o segundo passo é puxar a tampa na direção da seta 3. Substitua a pilha e, em seguida, empurre a tampa para dentro do telecomando na direção oposta à da seta 3, até ficar bloqueada.
3. A pilha utilizada é uma pilha de lítio tipo botão (CR2025).



Figura 1



Figura 2

Características técnicas

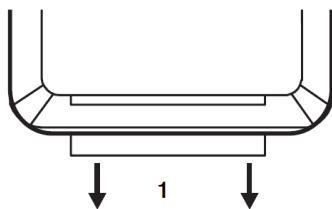
| | |
|--------------------------------|-----------------|
| | FH-200.018A |
| Tensão nominal | 220-240V~ |
| Frequência nominal | 50Hz |
| No. de estágios de aquecimento | 2 |
| Potência nominal | 2000W |
| Tipo de produto | Fixo |
| Tipo de termostato | Eletrónico |
| Tipo de temporizador | Semanal |
| Tipo de controlo | Controlo remoto |
| Classe de proteção | Classe II, IPX0 |

Conformidade CE

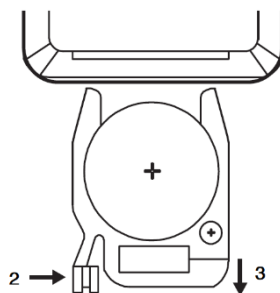
Este aparelho foi testado e produzido de acordo com todas as atuais diretivas relevantes da UE, tais como:



- Diretiva de Compatibilidade eletromagnética 2014/30/EU,
- Diretiva de Baixa tensão LVD 2014/35/EU,
- Diretiva RoHS e respetiva emenda EU 2015/863

e foi fabricado de acordo com as mais recentes normas de segurança.

A marcação CE atesta este produto com todas as diretivas relevantes.

Eliminação – Política ambiental

Embalagem



A embalagem é constituída por material inteiramente reciclável e está marcada com o símbolo de reciclagem. Para a eliminação, respeite as normas locais. Os materiais de embalagem (sacos de plástico, pedaços de poliestireno, etc.) devem ser mantidos fora do alcance das crianças dado que constituem potenciais fontes de perigo.

Eliminação

Este aparelho está classificado de acordo com a Diretiva Europeia 2012/19/EU sobre Resíduos de equipamento elétrico e eletrónico (CEE).

Ao garantir a eliminação adequada deste produto, estará a ajudar a evitar potenciais consequências negativas para o ambiente e para a saúde pública, que poderiam derivar de um manuseamento de desperdícios inadequado deste produto.



Este símbolo no produto, ou nos documentos que acompanham o produto, indica que este aparelho não pode ser tratado como lixo doméstico. Pelo contrário, deve ser entregue no ponto de recolha para a reciclagem de equipamento elétrico e eletrónico.

A eliminação deve ser efetuada de acordo com as normas ambientais locais para a deposição de resíduos. Para obter informações mais detalhadas sobre o tratamento, a recuperação e reciclagem deste produto, entre em contacto com o departamento local, o serviço de recolha de lixo ou a loja onde adquiriu o produto.

Garantia

Termos e Condições de garantia

1. O produto é garantido pelo período estipulado pela legislação onde é colocado no mercado, iniciando-se a partir da data de compra, contra defeitos de fabrico e/ou mão-de-obra. A falta de conformidade que se manifeste nesse prazo, presume-se existente à data da compra. Decorrido este prazo cabe ao cliente provar que a falta de conformidade já existia à data da entrega.
2. Se, durante o período de garantia, o produto apresentar qualquer defeito, em situação de utilização normal, o comprador deverá entrar em contacto com o estabelecimento vendedor e remeter o aparelho para o local por este indicado.
3. A garantia só é válida mediante a apresentação da fatura comprovativa da compra e do certificado de garantia preenchido (indicando a data de aquisição, o nome do revendedor, a

referência do modelo, sendo ainda recomendada a indicação do número de série e número do lote).

4. O importador/vendedor reserva-se o direito de recusar assistência em garantia no caso de as referidas informações terem sido apagadas ou alteradas após a compra original do produto.
5. A responsabilidade do importador/vendedor inclui nomeadamente os custos da reparação e/ou substituição da unidade coberta pela garantia com a reserva do direito de substituir por um produto equivalente, nos casos em que não seja possível a sua reparação.
6. A garantia não é aplicável a problemas que não estejam diretamente relacionados com defeitos de material, conceção ou mão-de-obra.
7. Este produto é um eletrodoméstico e destina-se apenas a uso doméstico. A garantia perderá validade se o produto for usado para fins profissionais.
8. A garantia não cobre danos causados por uso incorreto, instalação incorreta, derramamento, fatores externos ou danos intencionais.
9. A garantia não cobre danos resultantes de quedas, uso de força excessiva, golpes, exposição a condições ambientais extremas ou deterioração causada pelo uso normal de peças plásticas ou teclados, bem como pelo uso de baterias diferentes das especificadas neste manual.
10. A garantia não cobre a instalação e programação por parte do revendedor. Em particular, não poderão ser aceites reclamação para instalação e programação gratuita por parte do revendedor.
11. A garantia não cobre deficiências que prejudicam de forma insignificante o funcionamento do aparelho. Outros custos, tais como a instalação, transporte e/ou deslocação de técnicos estão expressamente excluídos da garantia.
12. A aplicabilidade da garantia pressupõe que o aparelho seja enviado ao estabelecimento vendedor ou para o local por este indicado, completo e em embalagem bem protegida (se possível na sua embalagem original) e acompanhado da respetiva folha ou cartão de garantia, devidamente preenchida e da prova de compra.
13. Se após a verificação, se concluir que não existem motivos para a reclamação, ou que o produto não apresenta defeitos, os custos inerentes serão imputados ao cliente, estando o revendedor autorizado a cobrar esses custos ao cliente.
14. A garantia perderá validade, quando apresente sinais de que alguma pessoa não autorizada tenha tentado efetuar reparações, modificações ou substituições de peças no aparelho.
15. As reparações realizadas após o final do período de garantia estão sujeitas a custos
16. Esta garantia não afeta os seus direitos legais que possa ter como consumidor ao abrigo da legislação nacional aplicável que rege a compra de produtos onde o produto é vendido.

17. Período de Garantia:

Países da União Europeia - aplicam-se as Diretivas Europeias (EU) 2019/771 e (EU) 2019/770 relativa a certos aspetos dos contratos de compra e venda de bens móveis e transpostas para as legislações nacionais dos respetivos países.

Outros países - aplica-se a legislação nacional sobre os direitos do consumidor do respetivo país. Não existindo legislação oficial, a garantia será aplicada segundo o critério do importador que coloca o produto no mercado ou do estabelecimento vendedor.

Español

Estimado cliente

Gracias por elegir un producto HÆGER.

Los productos HÆGER están diseñados para el bienestar de los consumidores, haciendo hincapié en los más altos estándares de calidad, funcionalidad y diseño. Estamos seguros de su satisfacción con la compra de este producto.

Suponemos que el usuario tiene conocimientos generales sobre el manejo de los aparatos eléctricos.

Antes de utilizar el aparato por primera vez, lea atenta y completamente este manual de instrucciones y los consejos de seguridad, familiarizándose completamente con el aparato. Conserve estas instrucciones para futuras consultas y entréguelas a quien pueda adquirir el aparato en una fecha futura.

Consejos y advertencias de seguridad

Guarde este manual en un lugar seguro, con la garantía y el recibo de venta. Las medidas de seguridad tienen lo objetivo de reducir el riesgo de incendios, descargas eléctricas y lesiones personales cuando está correctamente conectado.

- Lea todas las instrucciones antes de utilizar el calefactor.
- Queda terminantemente prohibido enchufar o desenchufar el aparato en lugar de encender o apagar el interruptor.
- Queda terminantemente prohibido utilizar la misma toma de corriente con otro aparato de gran potencia.
- El calefactor no debe colocarse inmediatamente debajo de una toma de corriente.
- El producto debe instalarse a una altura mínima de 1,8 m del suelo cuando esté en uso.
- La tensión de entrada de este producto es de 220-240V~, 50Hz. Antes de encenderlo, asegúrese de que la tensión eléctrica y la frecuencia del circuito se corresponden con las indicadas en el aparato.
- Se prohíbe estrictamente utilizar el calefactor en lugares donde pueda sufrir descargas eléctricas o caerse.
- Si el aparato no funciona correctamente, apáguelo, desenchúfelo inmediatamente y envíelo al servicio técnico.
- No coloque el aparato en alféizares de ventanas, fregaderos, superficies inestables, estufas eléctricas o de gas, ni en sus proximidades. Coloque el aparato únicamente sobre una pared estable y una superficie plana y seca.
- **ADVERTENCIA:** Para reducir el riesgo de incendio, mantenga las telas, cortinas o cualquier otro material inflamable a una distancia mínima de 1 m de la salida de aire.



La superficie puede calentarse durante el uso.

- Cuando el aparato está en funcionamiento, la temperatura de las superficies accesibles puede ser más alta. No toque la superficie caliente, de lo contrario, esto podría causar quemaduras.
- Se puede producir un incendio si el aparato está cubierto o toca material inflamable, incluidas cortinas, paredes y similares, cuando está en funcionamiento. No apoye ningún objeto sobre el aparato mientras esté en funcionamiento.
- Siempre apague el aparato y retire el enchufe de la toma de corriente cuando lo deje desatendido o cuando no esté en uso. Deje que el aparato se enfríe antes de moverlo o limpiarlo.
- Para proteger contra descargas eléctricas, no sumerja el aparato en agua o en cualquier otro líquido.
- El enchufe de alimentación debe retirarse de la toma de corriente antes de limpiar, reparar, mantener o mover el aparato. Cuando no esté en uso, desconéctelo.
- Para desconectar el aparato de la toma de corriente, se debe tirar con suavidad del enchufe del cable de alimentación, nunca del propio cable. De lo contrario, podrían producirse daños en el cable de alimentación o en la toma de corriente.
- La unidad no contiene piezas que pueda reparar el usuario. No intente reparar, desmontar o modificar la freidora.
- Si se producen daños en el cable de alimentación, deberá sustituirse por un cable de alimentación original a través de un centro de servicio autorizado. Se prohíbe el uso del aparato si el cable de alimentación está dañado.
- Para evitar que se produzca una descarga eléctrica y alguien resulte herido, no se debe intentar reparar ni realizar ajustes en el aparato por cuenta propia. Lleve el aparato a un centro de servicio técnico autorizado para realizar todas las reparaciones o ajustes. Si se altera el aparato, se corre el riesgo de perder los derechos legales derivados de la garantía por calidad o rendimiento insatisfactorios.
- Una instalación defectuosa puede resultar en el riesgo de incendio, choque eléctrico o lesiones personales.
- El fabricante/distribuidor no se hace responsable de posibles daños causados por mal uso o uso indebido.

¡Precaución!



No utilizar el aparato demasiado cerca de duchas, bañeras, lavabos, piscinas etc.



No tapar el aparato durante su funcionamiento para evitar recalentamientos y riesgos de incendio.



Atención: Este aparato no está diseñado para ser controlado mediante un dispositivo programado, un interruptor con temporizador externo o con un mando a distancia.



ADVERTENCIA: este calentador no está equipado con un dispositivo para controlar la temperatura ambiente. No utilice este calentador en habitaciones pequeñas cuando estén ocupadas por personas que no puedan salir de la habitación por su cuenta, a menos que se proporcione supervisión constante.

- **Es necesaria una estrecha supervisión cuando cualquier aparato es utilizado por niños o cerca de ellos. Los niños deben ser supervisados para asegurarse de que no jueguen con el aparato.**
 - **Este aparato no debe ser utilizado por niños de 0 a 8 años. Este aparato puede ser utilizado por niños a partir de los 8 años y por personas con capacidades físicas, sensoriales o mentales reducidas, o que no tengan experiencia ni conocimientos, si son supervisados o instruidos en el uso del aparato de forma segura y entienden los riesgos implicados. Los niños no pueden jugar con el aparato. Mantenga el aparato y el cable fuera del alcance de los niños menores de 8 años.**
 - **Los niños no podrán realizar la limpieza ni el mantenimiento a menos que tengan más de 8 años y cuenten con supervisión.**
 - **Los niños menores de 3 años deben mantenerse alejados, a menos que sean supervisados continuamente.**
 - **Los niños de 3 años y menos de 8 años solo deben encender / apagar el aparato siempre que lo hayan colocado o instalado en la posición de funcionamiento normal prevista y que hayan recibido supervisión o instrucciones sobre el uso del artefacto de forma segura y comprender los peligros involucrados. Los niños de 3 años y menores de 8 años no deben enchufar, regular y limpiar el electrodoméstico ni realizar tareas de mantenimiento por parte del usuario.**
 - **PRECAUCIÓN: algunas partes de este producto pueden calentarse mucho y causar quemaduras. Se debe prestar especial atención a la presencia de niños y personas vulnerables.**
- Preste atención a la pila de botón del mando de infrarrojos.



ADVERTENCIA: MANTENER FUERA DEL ALCANCE DE LOS NIÑOS. La ingestión puede provocar quemaduras químicas, perforación de tejidos blandos y la muerte. Pueden

producirse quemaduras graves en las 2 horas siguientes a la ingestión. Acuda inmediatamente al médico.

- Mantenga las pilas fuera del alcance de los niños.
- No permita que los niños cambien las pilas sin la supervisión de un adulto.
- No cortocircuite las pilas.
- No caliente las pilas.
- Retire las pilas del equipo si no se va a utilizar durante un período prolongado de tiempo, a menos que sea para fines de emergencia.
- Seleccione siempre el tamaño correcto y el tipo de pila más adecuado para el uso previsto.
- Conserve como referencia la información suministrada con el equipo para facilitar la selección correcta de la batería.
- Limpie los contactos de la batería y también los del equipo antes de instalar la batería.
- Asegúrese de que las pilas están instaladas correctamente con respecto a la polaridad (+ y -).
- Retire rápidamente las baterías agotadas.
- No desmonte las pilas.
- No arroje las pilas al fuego, salvo en condiciones de incineración autorizada y controlada.
- Las pilas pueden desecharse a través de los contenedores de basura comunales, siempre que no existan normas locales que indiquen lo contrario.

Descripción del aparato

| | |
|--------------------------------------|--|
| A – Salida de aire | B – Panel frontal |
| C – Pantalla | D – Aleta de oscilación |
| E – Sensor de infrarrojos | F – Interruptor de encendido (en la parte trasera) |
| Botones del mando a distancia | |
| 1 – Botón de encendido | 2 – Botón de calefacción |
| 3 – Ajuste de la temperatura | 4 – Temporizador semanal |
| 5 – Botón de oscilación | 6 – Botón + (aumentar) |
| 7 – Botón - (disminuir) | 8 – Detección de ventanas abiertas |
| 9 – Temporizador | 10 – Botón OK |
| 11 – Botón Cancelar | |

Montaje

1. Utilice tacos y tornillos para instalar el aparato.
2. Taladre dos agujeros en la pared a 2 metros por encima del suelo.
3. Asegúrese de que la distancia entre los agujeros es de 315mm.

Nota: el peso máximo es de 4,1 kg, la pared debe poder soportar este peso.

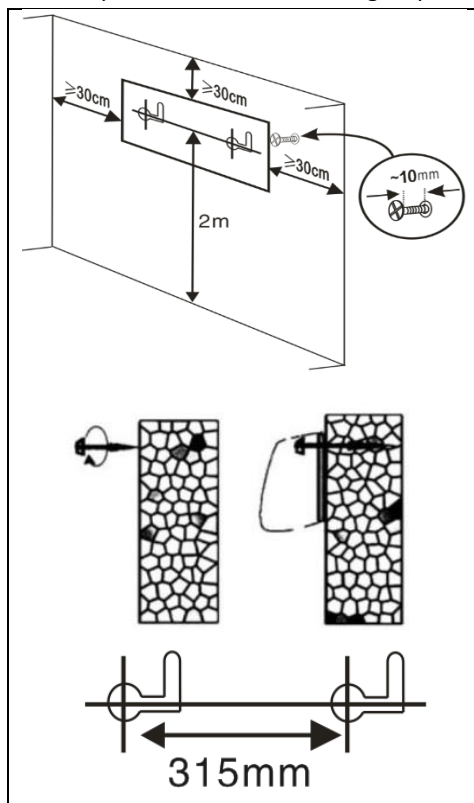

1. La distancia entre el producto y el techo (y el lateral) debe ser $\geq 30\text{cm}$.
2. Mantenga las puntas de los tornillos fuera de la pared durante 10 mm.
3. Fije el aparato a la pared utilizando los tornillos.
4. Cuando el producto está instalado, el gancho (tornillo) está alineado con el orificio "A" del producto. Después de colgarlo, el producto debe moverse hacia el "B", para que quede firmemente fijado. Para retirar el producto, muévalo de "B" a "A" y luego sáquelo.

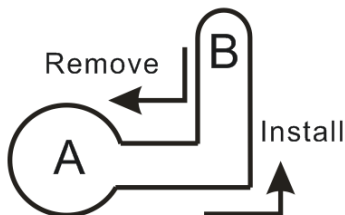

Ajuste de la hora actual:

Cuando la estufa se pone en marcha por primera vez o después de un corte de corriente, debe ajustarse la hora actual.

- Ajuste el día de la semana, en la pantalla, 01 es lunes, 02 es martes .. 07 es domingo. Pulse el botón + o - para seleccionar el día actual y confirme pulsando el botón OK.
- Ajuste las horas, en la pantalla muestra 0H, pulse los botones + o - para ajustar la hora de 0H a 23H, pulse el botón OK para confirmar.
- Ajuste los minutos, en la pantalla muestra 00, pulse los botones + o - para ajustar los minutos de 0min a 59min, pulse el botón OK para confirmar.
- Si no se pulsa el botón OK en los 10 segundos siguientes al ajuste, éste se cancelará.

Utilización

1. Por favor, compruebe que la capacidad de la toma eléctrica es de 220-240V~, 50-60Hz.
2. Enchufe la clavija de alimentación en la toma de corriente.
3. Encienda el aparato seleccionando el ajuste deseado.



"0" es "OFF". "I" es "ON".

4. La forma normal de manejar el aparato es utilizando el mando a distancia.
5. Si no puede encontrar o utilizar el mando a distancia, existe la posibilidad de encender la estufa manualmente pulsando el pequeño interruptor de arranque/parada situado debajo del interruptor de encendido/apagado. Esto sólo encenderá el calefactor en modo de calor alto con oscilación, pulse de nuevo para detener el calefactor.



Descripción de los símbolos de la pantalla



| | |
|--|---|
| | Calefacción, baja temperatura |
| | Calefacción, calor elevado |
| | Luz encendida: Modo de ajuste de temperatura, rango de temperatura 18-45°C. |
| | Luz parpadeante: Detección de ventanas abiertas encendida. |
| | Temporizador semanal |
| | Oscilación: Modo oscilación activado/desactivado |
| | Temporizador 1H-8H |

Mando a distancia

| | |
|---------------------|---|
| Botón Encendido | <ul style="list-style-type: none"> • Pulse este botón para encender o apagar el calefactor. Tras apagarlo, el ventilador tardará hasta 30 segundos en apagarse por completo. |
| Calefacción | <ul style="list-style-type: none"> • Utilice este botón para elegir entre baja temperatura o alta temperatura. |



Definir temperatura

- Pulse este botón para definir la temperatura. Pulse los botones + o – para ajustar la temperatura; el rango de temperatura oscila entre los 18 y los 45 °C.
- Si la temperatura definida coincide con la temperatura ambiental o es inferior, la calefacción se detendrá.
- Si la temperatura definida es 1 o 2 °C superior a la temperatura ambiental, el aparato comenzará a calentar a baja temperatura.
- Si la temperatura definida es 3 °C o más que la temperatura ambiental, el aparato comenzará a calentar a alta temperatura.
- Pulse el botón OK para finalizar el modo de definición de la temperatura.



Temporizador semanal

El temporizador sólo puede ponerse en marcha cuando el aparato está en modo calefacción. No se puede poner en marcha cuando el aparato sólo está funcionando con el ventilador o en el modo de temperatura programada.





- Pulse el botón del temporizador semanal para activar esta función.
- El LED mostrará P1. Si pulsa este botón de nuevo, irá al ajuste P2; si lo vuelve a pulsar, irá al ajuste P3 y así sucesivamente hasta el ajuste P6. Si pulsa el botón del temporizador semanal 7 veces, esta función se cancelará.
- Cuando el modo P deseado se muestre en la pantalla, pulse el botón OK para confirmarlo.
- Para obtener información acerca de los distintos ajustes del modo P, consulte la siguiente tabla:

| Modo | Lunes | Martes | Miércoles | Jueves | Viernes | Sábado | Domingo |
|------|------------|------------|------------|------------|------------|------------|------------|
| P1 | 8h - 17h | 8h - 17h | 8h - 17h | 8h - 17h | 8h - 17h | 8h - 17h | 8h - 17h |
| P2 | 18h - 7h* | 18h - 7h* | 18h - 7h* | 18h - 7h* | 18h - 7h* | 18h - 7h* | 18h - 7h* |
| P3 | 8h - 17h | 8h - 17h | 8h - 17h | 8h - 17h | 8h - 17h | OFF | OFF |
| P4 | 18h - 7h* | 18h - 7h* | 18h - 7h* | 18h - 7h* | 18h - 7h* | OFF | OFF |
| P5 | APAGADO | APAGADO | APAGADO | APAGADO | APAGADO | 0h - 23:59 | 0h - 23:59 |
| P6 | Modo libre | Modo libre | Modo libre | Modo libre | Modo libre | Modo libre | Modo libre |

Nota *: Modo P2/P4, la hora de parada es el segundo día

P6: Rango de ajuste de tiempo, 00-24H, la hora de inicio debe ser anterior a la hora de parada, de lo contrario el calefactor dará un aviso de fallo.

- P6 modo libre. Pulse el botón del temporizador semanal hasta que se muestre P6. A continuación, pulse OK. El LED mostrará 1 (como para el lunes). Pulse + o – para seleccionar el día deseado (1-7, para definir de lunes a domingo) y pulse OK para confirmar el día correcto.
- El LED mostrará 00. Para ajustar la hora de inicio deseada, pulse + o – (entre las 0 h y las 23 h). A continuación, pulse OK para confirmar.
- El LED mostrará 00 de nuevo. Para ajustar la hora de detención deseada, pulse + o – y pulse OK para confirmar.
- Solo es posible indicar una hora de inicio y una hora de detención cada día.
- Este modo solo admite horas, no minutos.

| | |
|---|---|
|  <p>Swing</p> | <ul style="list-style-type: none"> • Utilice el botón de oscilación para activar el modo de oscilación. El flujo de aire se moverá ahora de lado a lado. Vuelva a pulsar el botón para desactivarlo. |
| <p>Botón +</p> | <ul style="list-style-type: none"> • Utilice este botón para ir un paso más allá. |
| <p>Botón -</p> | <ul style="list-style-type: none"> • Utilice este botón para retroceder un paso. |
|  <p>Detección de ventana abierta</p> | <ul style="list-style-type: none"> • La protección contra ventanas abiertas no puede ponerse en marcha cuando la estufa está en modo ventilador. Sólo puede ponerse en marcha cuando el aparato está en modo calefacción o en modo temperatura programada. • Pulse el botón de detección de ventana abierta para iniciar o detener el modo de detección de ventana abierta. • La detección de temperatura se iniciará después de 1 minuto. • Durante 10 minutos en un ciclo, la temperatura se detectará cada 5 minutos. Si la temperatura es $<8^{\circ}\text{C}$ superior a la temperatura del punto de control de inicio de detección, el aparato comenzará a calentar. Si la temperatura es $>8^{\circ}\text{C}$ superior a la temperatura del punto de control de inicio de detección, el aparato dejará de calentar y pasará al modo de espera. • Una vez finalizado el ciclo de 10 minutos, el aparato deja de calentar, la alarma suena 5 veces, el ventilador funciona durante 30 segundos y, a continuación, la estufa pasa al modo de espera. • Pulse de nuevo el botón de detección de ventana para iniciar el siguiente ciclo. |
|  <p>Temporizador</p> | <ul style="list-style-type: none"> • Pulse el botón del temporizador varias veces para ajustar el temporizador de la siguiente manera. 1 hora, 2 horas, 3 horas... 8 horas. • La función de temporizador no puede utilizarse cuando el temporizador semanal está activo. |
| <p>Botón OK</p> | <ul style="list-style-type: none"> • Utilice este botón para confirmar acciones. |
|  <p>Cancel</p> | <ul style="list-style-type: none"> • Utilice este botón para cancelar los ajustes de temperatura o el modo de temporizador semanal. |

Notas:

- Para apagar el aparato, pulse de nuevo el botón de encendido/apagado.
- El ventilador sigue funcionando durante unos 30 segundos para enfriar el calefactor interior (cuando se ha utilizado la calefacción).
- La temperatura máxima es de 51°C , el aparato se apagará automáticamente si se detecta una temperatura de 51°C .
- El calefactor está protegido contra el sobrecalentamiento. El aparato se apagará automáticamente en caso de sobrecalentamiento debido a la obstrucción total o parcial de las rejillas. En este caso, desenchufe el aparato y espere unos 30 minutos para que se enfríe. A continuación, retire el objeto que obstruye las rejillas.

Limpieza del radiador

- Desenchufe siempre el aparato y deje que se enfríe completamente antes de limpiarlo.
- Limpie el exterior con un paño húmedo. No utilice nunca productos de limpieza fuertes y abrasivos, estropajos de acero o estropajos, ya que dañarían el aparato. No lo sumerja en agua u otros líquidos.
- Limpie regularmente la entrada y salida de aire con un aspirador para eliminar el polvo.
- Si no utiliza la estufa durante mucho tiempo, desenchúfela y límpiela.
- Antes de volver a utilizarlo, compruebe que la salida de aire no tenga residuos.
- **Advertencia:** No toque la máquina en funcionamiento y no cubra la salida ni la entrada de aire.

Uso y sustitución de la pila del mando a distancia

1. Antes de utilizar el mando a distancia, retire la película aislante de plástico del mando tirando de ella en la dirección de la flecha. (ver figura 1)
2. Si es necesario sustituir la pila del mando a distancia, (véase la figura 2), el primer paso consiste en empujar el cierre en la dirección de la flecha 2, el segundo paso consiste en tirar de la tapa en la dirección de la flecha 3. Sustituya la pila y, a continuación, empuje la tapa hacia el interior del mando a distancia en la dirección opuesta a la flecha 3, hasta que quede bloqueada.
3. La pila utilizada es una pila de litio de tipo botón (CR2025).



Figura 1



Figura 2

Datos técnicos:

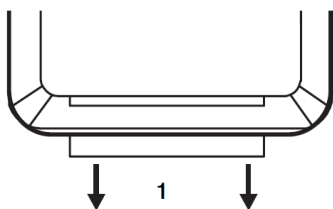
| | |
|--------------------------------|-------------------|
| | FH-200.018A |
| Tensión nominal | 220-240V~ |
| Frecuencia de entrada nominal | 50Hz |
| No. de etapas de calentamiento | 2 |
| Potencia nominal | 2000 W |
| Tipo de producto | Montaje en pared |
| Tipo de termostato | Electrónico |
| Tipo de temporizador | Semanal |
| Tipo de control | Mando a distancia |
| Clase de protección | Clase II, IPX0 |

Conformidad CE

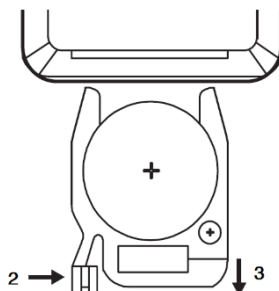
Este producto ha sido probado y producido de acuerdo con las normativas actuales y pertinentes, tales como:



- Directiva de compatibilidad electromagnética 2014/30/EU,
- Directiva de baja tensión Directiva (LVD) 2014/35/EU,
- Directiva RoHS y su modificación EU 2015/863,

y ha sido construido de acuerdo con las últimas normas de seguridad.

La marca CE certifica este producto con todas las directivas relevantes relacionadas.

Disposición – La política ambiental

Embalaje



El material de embalaje es totalmente reciclable, como lo indica el símbolo correspondiente. Para su eliminación, respete las normas locales. No deje el material de embalaje (bolsas de plástico, trozos de poliestireno, etc.) al alcance de los niños; puede ser peligroso.

Eliminación

Este aparato lleva el marcado CE en conformidad con la Directiva 2012/19/EU del Parlamento Europeo y del Consejo sobre residuos de aparatos eléctricos y electrónicos (RAEE).

La correcta eliminación de este producto evita consecuencias negativas para el medioambiente y la salud.



Este símbolo en el producto o en los documentos que acompañan el producto, indica que este aparato no puede ser tratado como residuos domésticos. Es su lugar se debe entregar al punto de recogida para el reciclaje de equipos eléctricos y electrónicos.

Para eliminación debe realizarse de conformidad con las normas medioambientales para eliminación de residuos. Entrégalo a un vertedero autorizado, no lo deje ni siquiera por unos días, ya que es potencialmente peligroso para los niños.

Para obtener información más detallada sobre el tratamiento, recuperación y reciclaje de este producto, póngase en contacto con el ayuntamiento, su servicio de desechos del hogar o la tienda donde adquirió el producto.

Garantía

Términos y condiciones de la garantía

1. El producto está garantizado por el período estipulado por la legislación donde se comercializa, a partir de la fecha de compra, contra defectos de fabricación y/o mano de obra. La falta de conformidad que se manifieste dentro de este plazo, presume que existe en la fecha de compra. Después de este período, corresponde al cliente demostrar que la falta de conformidad ya existía en el momento de la entrega.
2. Si, durante el período de garantía, el producto es defectuoso en uso normal, el comprador debe ponerse en contacto con el establecimiento vendedor y enviar el electrodoméstico al lugar indicado por el vendedor.

3. La garantía solo es válida previa presentación de la factura que acredite la compra y el certificado de garantía completado (indicando la fecha de compra, el nombre del distribuidor, la referencia del modelo, y también se recomienda indicar el número de serie y el número de lote).
4. El importador / vendedor se reserva el derecho de rechazar la asistencia de garantía en caso de que dicha información haya sido eliminada o alterada después de la compra original del producto.
5. La responsabilidad del importador/vendedor incluirá, entre otras cosas, los costes de reparación y/o sustitución de la unidad cubierta por la garantía con la reserva del derecho a sustituirla por un producto equivalente, cuando no sea posible repararla.
6. La garantía no se aplica a problemas que no estén directamente relacionados con defectos de material, diseño o mano de obra.
7. Este producto es un electrodoméstico y está destinado solo para uso doméstico. La garantía se anula si el producto se utiliza con fines profesionales.
8. La garantía no cubre los daños causados por mal uso, instalación inadecuada, derrames, factores externos o daños intencionales.
9. La garantía no cubre los daños resultantes de caídas, uso de fuerza excesiva, golpes, exposición a condiciones ambientales extremas o deterioro causado por el uso normal de piezas de plástico o teclados, así como el uso de baterías distintas a las especificadas en este manual.
10. La garantía no cubre la instalación y programación por parte del distribuidor. En particular, no se aceptará ninguna reclamación de instalación y programación gratuita por parte del revendedor.
11. La garantía no cubre deficiencias que perjudiquen insignificadamente el funcionamiento del aparato. Otros costes, como la instalación, el transporte y el desplazamiento del técnico están expresamente excluidos de la garantía.
12. La aplicabilidad de la garantía presupone que el aparato sea enviado al establecimiento vendedor o al lugar indicado por éste, completo y en un embalaje bien protegido (si es posible en su embalaje original) y acompañado de la respectiva hoja o tarjeta de garantía, debidamente cumplimentado y comprobante de compra.
13. Si después de la verificación, se descubre que no hay razones para la reclamación, o que el producto no es defectuoso, los costos inherentes se imputarán al cliente, y el distribuidor está autorizado a cobrar esos costos al cliente.
14. La garantía quedará anulada cuando presente indicios de que una persona no autorizada ha intentado realizar reparaciones, modificaciones o sustitución de piezas en el aparato.
15. Las reparaciones realizadas una vez finalizado el período de garantía incurren en costes.
16. Esta garantía no afecta a sus derechos legales que pueda tener como consumidor en virtud de la legislación nacional aplicable que rige la compra de productos donde se vende el producto.
17. **Período de garantía:**

Países de la Unión Europea - Las Directivas Europeas (UE) 2019/771 y (UE) 2019/770 se aplican a ciertos aspectos de los contratos de compraventa de bienes muebles y se transponen a las legislaciones nacionales de sus países.

Otros países: se aplica la legislación nacional sobre los derechos de los consumidores en su país. En caso de que no exista legislación oficial, la garantía se aplicará a discreción del importador que introduzca el producto en el mercado o del establecimiento vendedor.

Français

Cher Client

Merci d'avoir choisi un produit HÆGER.

Les produits HÆGER sont conçus pour le bien-être du consommateur, en insistant sur les plus hauts standards de qualité, de fonctionnalité et de design. Nous sommes certains de leur satisfaction à l'achat de ce produit.

Nous supposons que l'utilisateur détient des connaissances générales sur l'emploi des appareils électroménagers.

Avant la première mise en service, lisez attentivement le présent mode d'emploi et les instructions de sécurité et familiarisez-vous avec les fonctions de l'appareil. Conservez le présent mode d'emploi et le cas échéant, transmettez-le à des tiers.

Consignes de sécurité importantes

S'il vous plaît garder ce manuel d'instructions dans un endroit sûr, avec la carte de garantie, facture d'achat et de carton pour référence future. Les précautions de sécurité jointe ici en réduire le risque d'incendie, d'électrocution et de blessures lorsqu'il est correctement respecté.

- Lisez toutes les instructions avant d'utiliser l'appareil.
- Il est strictement interdit de brancher ou de débrancher la prise au lieu d'allumer ou d'éteindre l'interrupteur.
- Il est strictement interdit d'utiliser la même prise de courant avec un autre appareil de grande puissance.
- L'appareil ne doit pas être placé juste en dessous d'une prise de courant.
- Le produit doit être installé à au moins 1,8 m au-dessus du sol lorsqu'il est utilisé.
- La tension d'entrée de ce produit est de 220-240V~, 50Hz. Avant de l'allumer, assurez-vous que la tension électrique et la fréquence du circuit correspondent à celles indiquées sur l'appareil.
- Il est strictement interdit d'utiliser l'appareil dans un endroit où il peut être facilement choqué ou renversé.
- En cas de problème avec l'appareil, éteignez-le et débranchez-le immédiatement, puis envoyez-le au service après-vente.
- Ne placez pas l'appareil sur un rebord de fenêtre, un égouttoir d'évier, une surface instable, une cuisinière électrique ou à gaz, ou à proximité. Ne placez l'appareil que sur un mur stable, une surface plane et sèche.
- **AVERTISSEMENT** : Pour réduire le risque d'incendie, maintenez les textiles, les rideaux ou tout autre matériau inflammable à une distance minimale de 1 m de la sortie d'air.



La surface peut devenir chaude à l'usage.

- Lors du fonctionnement de l'appareil, la température des surfaces accessibles peut être élevée. Ne touchez pas les surfaces chaudes. Sinon, vous pourriez vous brûler.
- Un incendie peut se produire si l'appareil est couvert ou touche des matériaux inflammables, y compris des rideaux, des murs et autres, lorsqu'il est en marche. Ne rangez aucun objet sur le dessus de l'appareil pendant son fonctionnement.
- Éteignez toujours l'appareil et débranchez la fiche de la prise électrique lorsque vous le laissez sans surveillance ou lorsqu'il n'est pas utilisé. Laissez refroidir l'appareil avant de le déplacer ou de le nettoyer.
- Pour vous protéger contre les chocs électriques, ne plongez pas l'appareil dans l'eau ou dans tout autre liquide.
- La fiche d'alimentation doit être retirée de la prise de courant avant le nettoyage, l'entretien, la maintenance ou le déplacement de l'appareil. Lorsqu'il n'est pas utilisé, débranchez-le.
- Débranchez l'appareil de la prise électrique en tirant doucement sur la fiche du câble d'alimentation, sans tirer directement sur le câble d'alimentation. Autrement, cela pourrait endommager le câble d'alimentation ou la prise.
- L'appareil ne contient aucune pièce réparable par l'utilisateur. N'essayez pas de réparer, démonter ou modifier la friteuse.
- Si le cordon d'alimentation est endommagé, il doit être remplacé par un cordon d'alimentation original disponible dans un centre de réparation autorisé. Il est interdit d'utiliser l'appareil si le cordon d'alimentation est endommagé.
- Pour éviter tout danger ou blessure par électrocution, ne pas réparer ni modifier l'appareil. Toutes les réparations ou réglages doivent être réalisés par un centre de réparation autorisé. En modifiant l'appareil, vous risquez d'annuler vos droits légaux découlant de la garantie pour qualité ou prestation non satisfaisante.
- Une installation incorrecte peut entraîner des risques d'incendie, d'électrocution et / ou de blessures corporelles.
- Le distributeur/fabricant n'est pas responsable des dommages éventuels causés par un usage impropre ou défectueux.

Attention !



Ne pas utiliser l'appareil tout près de douches, baignoires, évier, piscines, etc.



Ne jamais couvrir l'appareil pendant le fonctionnement, pour éviter tout risque d'incendie.



Attention : L'appareil n'est pas conçu pour être commandé en utilisant un dispositif externe, une minuterie externe ou une commande à distance.



AVERTISSEMENT : Cet appareil de chauffage n'est pas équipé d'un dispositif pour contrôler la température ambiante. N'utilisez pas cet appareil de chauffage dans des pièces de petite taille lorsqu'elles sont occupées par des personnes qui ne sont pas capables de quitter la pièce par elles-mêmes, sauf si une surveillance constante est assurée.

- **Une surveillance étroite est nécessaire lorsqu'un appareil est utilisé par ou à proximité d'enfants. Les enfants doivent être surveillés pour s'assurer qu'ils ne jouent pas avec l'appareil.**
- **L'appareil ne doit pas être utilisé par des enfants de moins de 8 ans. Cet appareil peut être utilisé par des enfants de 8 ans ou plus et des personnes présentant un handicap physique, sensoriel ou mental voire ne disposant pas des connaissances et de l'expérience nécessaires en cas de surveillance ou d'instructions sur l'usage de cet appareil en toute sécurité et de compréhension des risques impliqués. Les enfants ne doivent pas jouer avec l'appareil. Maintenez l'appareil et son cordon d'alimentation hors de portée des enfants de moins de 8 ans.**
- **Le nettoyage et la maintenance utilisateur ne doivent pas être confiés à des enfants sauf s'ils ont 8 ans ou plus et sont sous surveillance.**
- **Les enfants de moins de 3 ans devraient être tenus à l'écart, sauf s'ils sont surveillés en permanence.**
- **Les enfants âgés de 3 ans et moins de 8 ans ne doivent allumer / éteindre l'appareil que s'il a été placé ou installé dans sa position normale de fonctionnement prévue et qu'ils ont reçu une surveillance ou des instructions concernant l'utilisation de l'appareil en toute sécurité et comprendre les dangers impliqués. Les enfants âgés de 3 ans et moins de 8 ans ne doivent pas brancher, régler et nettoyer l'appareil ni effectuer l'entretien par l'utilisateur.**

ATTENTION - Certaines parties de ce produit peuvent devenir très chaudes et provoquer des brûlures. Une attention particulière doit être accordée aux endroits où les enfants et les personnes vulnérables sont présents.

- Faites attention à la pile bouton dans la commande infrarouge.



AVERTISSEMENT : TENIR HORS DE PORTÉE DES ENFANTS. L'ingestion peut entraîner des brûlures chimiques, la perforation des tissus mous et la mort. Des brûlures graves peuvent survenir dans les 2 heures suivant l'ingestion. Consulter immédiatement un médecin.

- Tenir les piles hors de portée des enfants.
- Ne pas laisser les enfants remplacer les piles sans la surveillance d'un adulte.
- Ne pas court-circuiter les piles.
- Ne pas chauffer les piles.
- Retirer les piles de l'équipement s'il ne doit pas être utilisé pendant une période prolongée, à moins qu'il ne s'agisse d'une situation d'urgence.
- Choisissez toujours la taille et le type de pile les mieux adaptés à l'utilisation prévue.
- Les informations fournies avec l'équipement pour faciliter le choix de la batterie doivent être conservées pour référence.
- Nettoyez les contacts de la batterie ainsi que ceux de l'équipement avant l'installation de la batterie.
- Veillez à ce que les piles soient installées correctement en respectant la polarité (+ et -).
- Retirez rapidement les piles épuisées.
- Ne pas démonter les piles.
- Ne pas jeter les piles au feu, sauf dans des conditions d'incinération approuvées et contrôlées.
- Les piles peuvent être éliminées par le biais des poubelles communales, à condition qu'il n'y ait pas de règles locales contraires.

Descriptif de l'appareil

| | |
|-----------------------------------|--|
| A – Sortie d'air | B – Panneau avant |
| C – Afficheur | D – Volet d'oscillation |
| E – Capteur infrarouge | F – Interrupteur d'alimentation (au dos) |
| Boutons de la télécommande | |
| 1 – Bouton d'alimentation | 2 – Bouton de chauffage |
| 3 – Réglage de la température | 4 – Minuterie hebdomadaire |
| 5 – Bouton d'oscillation | 6 – Bouton + (augmentation) |
| 7 – Bouton - (augmentation) | 8 – Détection des fenêtres ouvertes |
| 9 – Minuterie | 10 – Bouton OK |
| 11 – Bouton d'annulation | |

Installation de l'appareil

1. Utilisez des chevilles et des vis pour installer l'appareil.
2. Percez deux trous dans le mur à 2 mètres du sol.
3. Veillez à ce que la distance entre les trous soit de 315mm.

Remarque : le poids maximal est de 4,1 kg, le mur doit pouvoir supporter ce poids.

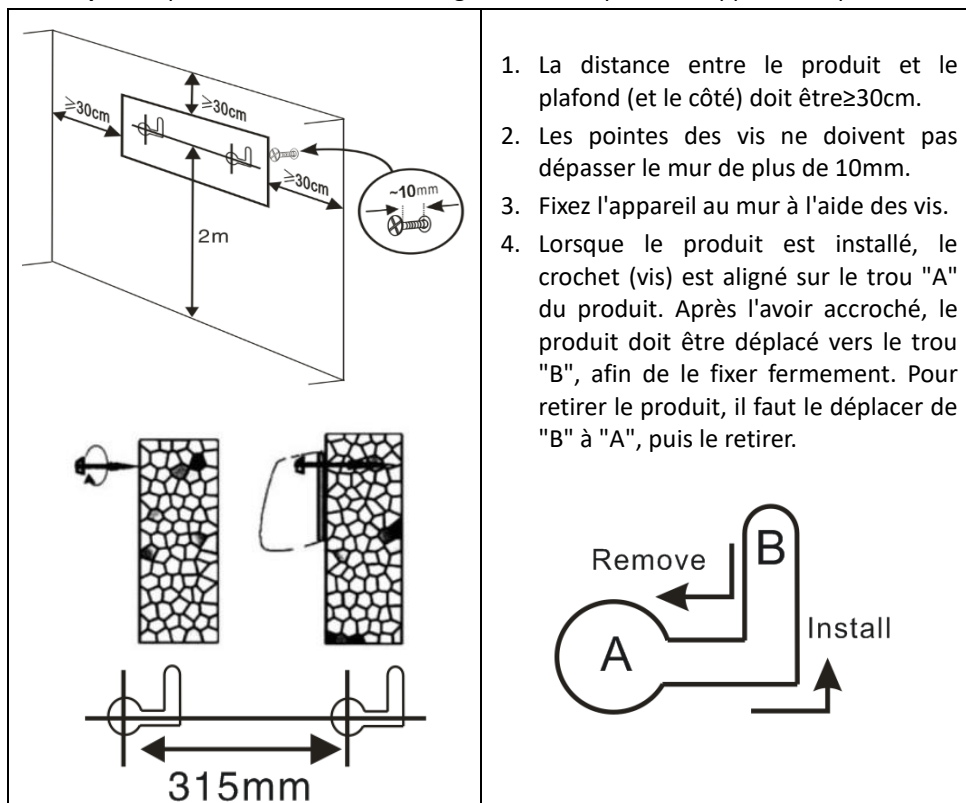

1. La distance entre le produit et le plafond (et le côté) doit être ≥ 30 cm.
2. Les pointes des vis ne doivent pas dépasser le mur de plus de 10 mm.
3. Fixez l'appareil au mur à l'aide des vis.
4. Lorsque le produit est installé, le crochet (vis) est aligné sur le trou "A" du produit. Après l'avoir accroché, le produit doit être déplacé vers le trou "B", afin de le fixer fermement. Pour retirer le produit, il faut le déplacer de "B" à "A", puis le retirer.

Réglage de l'heure actuelle :

Lors de la première mise en route de l'appareil ou après une coupure de courant, l'heure actuelle doit être réglée.

- Régler le jour de la semaine, l'affichage LED 01 est le lundi, 02 est le mardi ... 07 est le dimanche. Appuyez sur les boutons + ou - pour sélectionner le jour actuel et confirmez en appuyant sur le bouton OK.
- Régler les heures, l'affichage LED 0H, appuyer sur + ou - pour régler l'heure de 0H à 23H, appuyer sur le bouton OK pour confirmer.
- Régler les minutes, l'affichage LED 00, appuyer sur + ou - pour régler les minutes de 0min à 59min, appuyer sur le bouton OK pour confirmer.
- Si vous n'appuyez pas sur le bouton OK dans les 10 secondes suivant le réglage, le réglage sera annulé.

Utilisation

1. Veuillez vérifier que la capacité de la prise électrique est de 220-240V~, 50-60Hz.
2. Branchez la fiche d'alimentation dans la prise murale.
3. Allumez l'appareil en sélectionnant le réglage souhaité.



"0" correspond à "OFF". "I" correspond à "ON".

4. L'appareil fonctionne normalement à l'aide de la télécommande.
5. Si vous ne trouvez pas ou n'utilisez pas la télécommande, il est possible d'allumer le chauffage manuellement en appuyant sur le petit interrupteur marche/arrêt situé sous l'interrupteur marche/arrêt. Cela ne fera que démarrer le chauffage en mode haute température avec oscillation, appuyez à nouveau pour arrêter le chauffage.



Description des symboles d'affichage



| | |
|--|--|
| | Chauffage, chaleur faible |
| | Chauffage, chaleur élevée |
| | Voyant allumé : Mode de réglage de la température, plage de température 18-45°C. |
| | Voyant clignotant : Détection des fenêtres ouvertes activée. |
| | Minuterie hebdomadaire |
| | Swing : Mode oscillation activé/désactivé |
| | Minuterie 1H-8H |

Télécommande

| | |
|------------------|---|
| marche/arrêt | <ul style="list-style-type: none"> • Appuyez sur ce bouton pour allumer ou éteindre le chauffage (il faut compter jusqu'à 30 secondes avant que le ventilateur ne s'éteigne complètement après l'arrêt). |
| Chauffage | <ul style="list-style-type: none"> • Choisissez une basse température ou une température élevée à l'aide de ce bouton. |



Réglage de température

- Appuyez sur cette touche pour régler la température, appuyez sur la touche + ou - pour régler la température, la plage de température est de 18-45 °C.
- Si la température réglée est égale ou inférieure à la température ambiante, le chauffage s'arrête.
- Si la température réglée est supérieure de 1 à 2°C à la température ambiante, l'appareil commence à chauffer à basse température.
- Si la température réglée est supérieure ou égale à 3°C par rapport à la température ambiante, l'appareil commence à chauffer à température élevée.
- Cliquez sur le bouton OK pour terminer de régler le mode de température.



Minuterie hebdomadaire

La minuterie ne peut être mise en marche que lorsque l'appareil est en mode chauffage. Il ne peut pas être mis en marche lorsque l'appareil ne fonctionne qu'avec le ventilateur ou en mode de réglage de la température.





- Appuyez sur le bouton de la minuterie hebdomadaire pour activer cette fonction.
- La Led affichera P1, appuyez à nouveau sur le bouton pour atteindre le réglage P2, à nouveau P3 et ainsi de suite jusqu'à P6. Si vous appuyez sur la minuterie hebdomadaire 7 fois, cette fonction sera annulée.
- Lorsque le mode P souhaité est affiché, appuyez sur le bouton OK pour confirmer.
- Voir le tableau ci-après pour des informations sur les différents réglages de mode P :

| Mode | Lundi | Mardi | Mercredi | Jeudi | Vendredi | Samedi | Dimanche |
|------|------------|------------|------------|------------|------------|------------|------------|
| P1 | 8h - 17h | 8h - 17h | 8h - 17h | 8h - 17h | 8h - 17h | 8h - 17h | 8h - 17h |
| P2 | 18h - 7h* | 18h - 7h* | 18h - 7h* | 18h - 7h* | 18h - 7h* | 18h - 7h* | 18h - 7h* |
| P3 | 8h - 17h | 8h - 17h | 8h - 17h | 8h - 17h | 8h - 17h | OFF | OFF |
| P4 | 18h - 7h* | 18h - 7h* | 18h - 7h* | 18h - 7h* | 18h - 7h* | OFF | OFF |
| P5 | ARRÊT | ARRÊT | ARRÊT | ARRÊT | ARRÊT | 0h - 23:59 | 0h - 23:59 |
| P6 | Mode libre | Mode libre | Mode libre | Mode libre | Mode libre | Mode libre | Mode libre |

Remarque *: Mode P2/P4, l'heure d'arrêt est le deuxième jour

P6 : Plage de réglage de l'heure, 00-24H, l'heure de démarrage doit être antérieure à l'heure d'arrêt, sinon l'appareil émettra un avis de panne.

- P6 mode libre, appuyez sur le bouton de la minuterie hebdomadaire jusqu'à ce qu'il affiche P6 puis appuyez sur OK, voyant 1 comme le lundi, appuyez sur + ou - pour sélectionner le jour souhaité (1-7, réglé du lundi au dimanche) et appuyez sur OK pour confirmer le jour correct.
- Affichage LED 00, appuyez sur + ou - pour régler l'heure de début souhaitée (de 0H à 23H) puis appuyez sur OK pour confirmer.
- Affichage LED 00 à nouveau, appuyez sur + ou - pour régler l'heure d'arrêt souhaitée puis appuyez sur OK pour confirmer.
- Il n'est possible de fixer qu'une heure de début et d'arrêt pour une journée.
- Le mode fonctionne uniquement en heures et non pas en minutes.

| | |
|---|---|
|  Bouton d'oscillation | <ul style="list-style-type: none"> • Utilisez le bouton d'oscillation pour activer le mode d'oscillation. Le flux d'air se déplace alors d'un côté à l'autre. Appuyez à nouveau sur le bouton pour l'éteindre. |
| Bouton + | <ul style="list-style-type: none"> • Utilisez ce bouton pour aller plus loin. |
| Bouton - | <ul style="list-style-type: none"> • Utilisez ce bouton pour revenir en arrière. |
|  | <ul style="list-style-type: none"> • La protection contre l'ouverture des fenêtres ne peut pas être activée lorsque l'appareil est en mode ventilation. Elle ne peut démarrer que lorsque l'appareil est en mode chauffage ou en mode température programmée. • Appuyez sur le bouton de détection de fenêtre ouverte pour démarrer ou arrêter le mode de détection de fenêtre ouverte. • La détection de la température commence au bout d'une minute. • Pendant un cycle de 10 minutes, la température est détectée toutes les 5 minutes. Si la température est inférieure de 8°C à la température du point de contrôle de début de détection, l'appareil commence à chauffer. Si la température est >8°C par rapport à la température du point de contrôle du début de la détection, l'appareil arrêtera de chauffer et passera en mode veille. • Lorsque le cycle de 10 minutes est terminé, l'appareil s'arrête de chauffer, l'alarme retentit 5 fois, le ventilateur fonctionne pendant 30 secondes, puis l'appareil se met en veille. • Appuyez à nouveau sur la touche de détection des fenêtres pour lancer le cycle suivant. |
|  Minuterie | <ul style="list-style-type: none"> • Appuyez plusieurs fois sur la touche de minuterie pour régler la minuterie comme suit. 1 heure, 2 heures, 3 heures... 8 heures. • La fonction de minuterie ne peut pas être utilisée lorsque la minuterie hebdomadaire est active. |
| Bouton OK | <ul style="list-style-type: none"> • Utilisez cette touche pour confirmer les actions. |
|  Annuler | <ul style="list-style-type: none"> • Utilisez cette touche pour annuler les réglages de température ou le mode de minuterie hebdomadaire. |

Remarques :

- Pour éteindre l'appareil, appuyez à nouveau sur le bouton marche/arrêt.
- Le ventilateur continue à fonctionner pendant environ 30 secondes pour refroidir l'appareil à l'intérieur (lorsque le chauffage a été utilisé).
- La température maximale est de 51°C. L'appareil s'éteint automatiquement si une température de 51°C est détectée.
- L'appareil est protégé contre la surchauffe. L'appareil s'éteint automatiquement en cas de surchauffe due à l'obstruction totale ou partielle des grilles. Dans ce cas, débranchez l'appareil et attendez environ 30 minutes pour qu'il refroidisse. Retirez ensuite l'objet qui obstrue les grilles.

Entretien et Nettoyage

- Débranchez toujours l'appareil et laissez-le refroidir complètement avant de le nettoyer
- Nettoyez l'extérieur de l'appareil à l'aide d'un chiffon humide. Ne jamais utiliser de nettoyeurs agressifs et abrasifs, de laine d'acier ou de tampon à récurer, car cela endommagerait l'appareil. Ne pas immerger l'appareil dans l'eau ou dans un autre liquide.
- Nettoyez régulièrement l'entrée et la sortie d'air à l'aide d'un aspirateur pour éliminer la poussière.
- Si vous n'utilisez pas l'appareil pendant une longue période, débranchez-le, puis nettoyez-le.
- Avant de l'utiliser à nouveau, vérifiez que la prise d'air n'est pas encombrée de débris.
- **Avertissement** : Ne touchez pas l'appareil en fonctionnement et ne couvrez pas la sortie et l'entrée du vent.

Utilisation et remplacement de la pile de la télécommande

1. Avant d'utiliser la télécommande, retirez la feuille d'isolation en plastique de la télécommande en la tirant dans le sens de la flèche. (Voir figure 1)
2. Si la pile de la télécommande doit être remplacée (voir figure 2), il faut d'abord pousser le verrou dans le sens de la flèche 2, puis tirer le couvercle dans le sens de la flèche 3. Remplacez la pile, puis poussez le couvercle dans la télécommande dans le sens inverse de la flèche 3, jusqu'à ce qu'il soit verrouillé.
3. La pile utilisée est une pile bouton au lithium (CR2025).

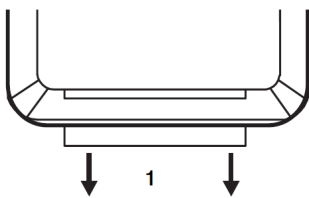

Figure 1

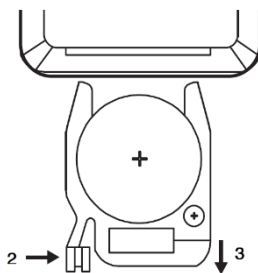

Figure 2

Données techniques

| | |
|------------------------------|-----------------|
| | FH-200.018A |
| Tension nominale | 220-240V~ |
| Fréquence d'entrée nominale | 50Hz |
| Nombre d'étages de chauffage | 2 |
| Puissance nominale | 2000 kW |
| Type de produit | Fixation murale |
| Type de thermostat | Électronique |
| Type de minuterie | Hebdomadaire |
| Type de contrôle | Télécommande |
| Classe de protection | Classe II, IPX0 |

Conformité CE

Ce produit a été testé et produit selon toutes les directives européennes actuelles applicables, tels que :



- La compatibilité électromagnétique Directive 2014/30/EU,
- Directive Basse Tension Directive (LVD) 2014/35/EU,
- Directive RoHS avec ses modifications EU 2015/863,

et a été construit en conformité avec les dernières normes de sécurité.

Le marquage CE atteste ce produit à toutes les directives relevant.

Élimination – La politique environnementale

Emballage



L'emballage est entièrement recyclable et porte le symbole du recyclage. Pour la mise au rebut, suivez les réglementations locales en vigueur. Les matériaux d'emballage (sachets en plastique, éléments en polystyrène, etc.) doivent être tenus hors de portée des enfants, car ils constituent une source potentielle de danger.

Mise au rebut

Cet appareil porte le symbole du recyclage conformément à la Directive Européenne 2012/19/EU concernant les Déchets d'Équipements Électriques et Électroniques (DEEE ou WEEE).

En procédant correctement à la mise au rebut de cet appareil, vous contribuerez à empêcher toute conséquence nuisible pour l'environnement et la santé de l'homme.



Ce symbole présent sur l'appareil ou sur la documentation qui l'accompagne indique que ce produit ne peut en aucun cas être traité comme déchet ménager. Il doit plutôt être remis au point de collecte approprié pour le recyclage des équipements électriques et électroniques.

L'élimination doit être effectuée conformément aux règlements environnementaux locaux pour l'élimination des déchets. Pour des informations plus détaillées sur le traitement, la récupération et le recyclage de ce produit, s'il vous plaît contacter votre bureau compétent de votre commune, votre service d'élimination des déchets ménagers ou directement à votre revendeur où vous avez acheté le produit.

Garantie

Termes et conditions de la garantie

1. Le produit est garanti pour la période stipulée par la législation où il est mis sur le marché, à compter de la date d'achat, contre les défauts de fabrication et/ou de main d'œuvre. Le défaut de conformité manifesté dans ce délai est présumé exister à la date d'achat. Passé ce délai, il appartient au client de prouver que le défaut de conformité existait déjà au moment de la livraison.
2. Si, pendant la période de garantie, le produit est défectueux en utilisation normale, l'acheteur doit contacter l'établissement de vente et envoyer l'appareil à l'endroit indiqué par le vendeur.
3. La garantie n'est valable que sur présentation de la facture prouvant l'achat et du certificat de garantie complété (indiquant la date d'achat, le nom du revendeur, la référence du modèle, et il est également recommandé d'indiquer le numéro de série et le numéro de lot).

4. L'importateur/vendeur se réserve le droit de refuser l'assistance de garantie dans le cas où ces informations ont été supprimées ou modifiées après l'achat initial du produit.
5. La responsabilité de l'importateur/vendeur comprend, entre autres, les frais de réparation et/ou de remplacement de l'unité couverte par la garantie avec la réserve du droit de la remplacer par un produit équivalent, lorsqu'il n'est pas possible de la réparer.
6. La garantie ne s'applique pas aux problèmes qui ne sont pas directement liés à des défauts de matériau, de conception ou de fabrication.
7. Ce produit est un appareil et est destiné à un usage domestique uniquement. La garantie expirera si le produit est utilisé à des fins professionnelles.
8. La garantie ne couvre pas les dommages causés par une mauvaise utilisation, une mauvaise installation, un déversement, des facteurs externes ou des dommages intentionnels.
9. La garantie ne couvre pas les dommages résultant de chutes, de l'utilisation d'une force excessive, des coups, de l'exposition à des conditions environnementales extrêmes ou de la détérioration causée par l'utilisation normale de pièces en plastique ou de claviers, ainsi que l'utilisation de batteries autres que celles spécifiées dans ce manuel.
10. La garantie ne couvre pas l'installation et la programmation par le concessionnaire. En particulier, aucune réclamation pour l'installation et la programmation gratuite par le revendeur ne peut être acceptée.
11. La garantie ne couvre pas les défauts qui nuisent de manière insignifiante au fonctionnement de l'appareil. Les autres frais, tels que l'installation, le transport et le déplacement du technicien sont expressément exclus de la garantie.
12. L'applicabilité de la garantie suppose que l'appareil soit envoyé à l'établissement du vendeur ou à l'endroit indiqué par celui-ci, complet et dans un emballage bien protégé (si possible dans son emballage d'origine) et accompagné de la feuille ou de la carte de garantie respective, dûment rempli et d'une preuve d'achat.
13. Si, après vérification, il s'avère qu'il n'y a aucune raison pour la réclamation, ou que le produit n'est pas défectueux, les coûts inhérents seront imputés au client, et le revendeur est autorisé à facturer ces coûts au client.
14. La garantie sera annulée lorsqu'elle montre des signes qu'une personne non autorisée a tenté d'effectuer des réparations, des modifications ou le remplacement de pièces sur l'appareil.
15. Les réparations effectuées après la fin de la période de garantie sont soumises à des frais.
16. Cette garantie n'affecte pas vos droits légaux que vous pouvez avoir en tant que consommateur en vertu de la législation nationale applicable régissant l'achat de produits lorsque le produit est vendu.

17. Période de garantie :

Pays de l'Union Européenne - Les directives européennes (UE) 2019/771 et (UE) 2019/770 s'appliquent à certains aspects des contrats d'achat et de vente de biens meubles et transposées dans les législations nationales de leurs pays.

Autres pays - la législation nationale sur les droits des consommateurs dans leur pays s'applique. En l'absence de législation officielle, la garantie est appliquée à la discrétion de l'importateur qui met le produit sur le marché ou de l'établissement du vendeur.

Ελληνικά

Αγαπητέ πελάτη

Σας ευχαριστούμε που επιλέξατε ένα προϊόν HÆGER.

Τα προϊόντα HÆGER έχουν δημιουργηθεί για να σκέφτονται την ευημερία του καταναλωτή που προτιμούν υψηλά πρότυπα ποιότητας, λειτουργικότητας και ανάρθεσης. Είμαστε σίγουροι ότι θα είστε ευχαριστημένοι με αυτήν τη συσκευή.

Υποθέτουμε ότι ο χρήστης είναι εξοικειωμένος με τις συνήθεις διαδικασίες χειρισμού οικιακών συσκευών.

Πριν χρησιμοποιήσετε τη συσκευή για πρώτη φορά, διαβάστε προσεκτικά και διεξοδικά αυτές τις οδηγίες λειτουργίας και τις συμβουλές ασφαλείας, εξοικειώνοντας πλήρως τη συσκευή. Κρατήστε αυτές τις οδηγίες για μελλοντική αναφορά και διαβιβάστε τις σε όποιον μπορεί να χρησιμοποιήσει τη συσκευή σε μελλοντική ημερομηνία.

Σημαντικές οδηγίες ασφαλείας

Φυλάξτε αυτό το εγχειρίδιο οδηγιών σε ασφαλές μέρος, μαζί με την κάρτα εγγύησης, την απόδειξη αγοράς και το κουτί για μελλοντική χρήση. Οι προφυλάξεις ασφαλείας που περιλαμβάνονται εδώ μειώνουν τον κίνδυνο πυρκαγιάς, ηλεκτροπληξίας και τραυματισμού όταν τηρούνται σωστά.

- Διαβάστε όλες τις οδηγίες πριν χρησιμοποιήσετε τη θερμάστρα.
- Απαγορεύεται αυστηρά να συνδέετε ή να αποσυνδέετε το βύσμα αντί να ενεργοποιείτε ή να απενεργοποιείτε το διακόπτη ρεύματος.
- Απαγορεύεται αυστηρά η χρήση της ίδιας πρίζας με άλλη μεγάλη συσκευή ισχύος.
- Η θερμάστρα δεν πρέπει να βρίσκεται ακριβώς κάτω από μια πρίζα.
- Το προϊόν πρέπει να εγκαθίσταται τουλάχιστον 1,8 m πάνω από το έδαφος όταν χρησιμοποιείται.
- Η τάση εισόδου αυτού του προϊόντος είναι 220-240V~, 50Hz. Πριν από την ενεργοποίηση, βεβαιωθείτε ότι η ηλεκτρική τάση και η συχνότητα του κυκλώματος αντιστοιχούν σε αυτές που αναγράφονται στη συσκευή.
- Απαγορεύεται αυστηρά η χρήση της θερμάστρας σε χώρους όπου μπορεί εύκολα να προκληθεί ηλεκτροπληξία ή να ανατραπεί.
- Εάν υπάρχει κάποιο πρόβλημα με τη θερμάστρα, παρακαλούμε απενεργοποιήστε τη συσκευή και βγάλτε αμέσως το φις από την πρίζα και στείλτε την στον αντιπρόσωπο σέρβις.
- Μην τοποθετείτε τη συσκευή πάνω σε περβάζια παραθύρων, λεκάνες απορροής νεροχυτών, ασταθείς επιφάνειες, πάνω σε ηλεκτρικές σόμπες ή σόμπες αερίου ή κοντά σε αυτές. Τοποθετείτε τη συσκευή μόνο σε σταθερό τοίχο, σε επίπεδη και στεγνή επιφάνεια.
- **ΠΡΟΕΙΔΟΠΟΙΗΣΗ:** Για να μειώσετε τον κίνδυνο πυρκαγιάς, κρατήστε υφάσματα, κουρτίνες ή οποιοδήποτε άλλο εύφλεκτο υλικό σε απόσταση τουλάχιστον 1 m από την έξοδο αέρα.



Η επιφάνεια ενδέχεται να θερμανθεί κατά τη χρήση.

- Όταν η συσκευή βρίσκεται σε λειτουργία, η θερμοκρασία των προσβάσιμων επιφανειών μπορεί να είναι υψηλότερη. Μην αγγίζετε την καυτή επιφάνεια, διαφορετικά, αυτό μπορεί να προκαλέσει εγκαύματα.
- Ενδέχεται να προκληθεί πυρκαγιά εάν η συσκευή είναι καλυμμένη ή αγγίξει εύφλεκτα υλικά, συμπεριλαμβανομένων κουρτινών, τοίχων και παρόμοιων, όταν βρίσκεται σε λειτουργία. Μην αποθηκεύετε αντικείμενα πάνω από τη συσκευή κατά τη λειτουργία.
- Απενεργοποιείτε πάντα τη συσκευή και βγάζετε το φιλ από την πρίζα όταν την αφήνετε χωρίς επίβλεψη ή όταν δεν τη χρησιμοποιείτε. Αφήστε τη συσκευή να κρυώσει πριν τη μετακινήσετε ή την καθαρίσετε.
- Για προστασία από ηλεκτροπληξία, μην βυθίζετε τη συσκευή σε νερό ή σε οποιοδήποτε άλλο υγρό.
- Το βύσμα ρεύματος πρέπει να αφαιρεθεί από την πρίζα πριν από τον καθαρισμό, το σέρβις, τη συντήρηση ή τη μετακίνηση της συσκευής. Όταν δεν χρησιμοποιείται, αποσυνδέστε το.
- Αποσυνδέστε τη συσκευή από την πρίζα τραβώντας απαλά το φιλ του καλωδίου τροφοδοσίας και όχι το ίδιο το καλώδιο ρεύματος, διαφορετικά μπορεί να προκληθεί ζημιά στο καλώδιο ρεύματος ή στην πρίζα.
- Η μονάδα δεν περιέχει εξαρτήματα που μπορούν να επισκευαστούν από τον χρήστη. Μην επιχειρήσετε να επισκευάσετε, να αποσυναρμολογήσετε ή να τροποποιήσετε τη συσκευή.
- Σε περίπτωση που το καλώδιο τροφοδοσίας είναι κατεστραμμένο, πρέπει να αντικατασταθεί με ένα γνήσιο καλώδιο ρεύματος που διατίθεται σε εξουσιοδοτημένο κέντρο σέρβις. Απαγορεύεται η χρήση της συσκευής εάν έχει φθαρμένο καλώδιο ρεύματος.
- Για να αποφύγετε τον κίνδυνο τραυματισμού από ηλεκτροπληξία, μην επισκευάζετε μόνοι σας τη συσκευή και μην κάνετε καμία προσαρμογή σε αυτήν. Όλες οι επισκευές πρέπει να εκτελούνται σε εξουσιοδοτημένο κέντρο σέρβις. Παραβιάζοντας τη συσκευή, κινδυνεύετε να ακυρώσετε τα νόμιμα δικαιώματά σας που προκύπτουν από μη ικανοποιητική απόδοση ή εγγύηση ποιότητας.
- Η ακατάλληλη εγκατάσταση μπορεί να οδηγήσει σε κίνδυνο πυρκαγιάς, ηλεκτροπληξίας ή τραυματισμού ατόμων.
- Ο κατασκευαστής/διανομέας δεν ευθύνεται για τυχόν ζημιές που προκαλούνται από ακατάλληλη ή εσφαλμένη χρήση.

Προσοχή!



Μη χρησιμοποιείτε τη συσκευή κοντά σε ντους, μπανιέρες, νιπτήρες, πισίνες κ.λπ.



Μην καλύπτετε τη συσκευή ενώ λειτουργεί για να αποφύγετε την υπερθέρμανση με τον συνακόλουθο κίνδυνο πυρκαγιάς.



Προσοχή: Αυτή η συσκευή δεν είναι σχεδιασμένη να ελέγχεται με προγραμματισμένη συσκευή, εξωτερικό διακόπτη χρονοδιακόπτη ή τηλεχειριστήριο.



ΠΡΟΕΙΔΟΠΟΙΗΣΗ: Αυτός ο θερμαντήρας δεν είναι εξοπλισμένος με συσκευή ελέγχου της θερμοκρασίας δωματίου. Μη χρησιμοποιείτε αυτή τη θερμάστρα σε μικρούς χώρους όταν κατοικούνται από άτομα που δεν μπορούν να φύγουν μόνα τους από το δωμάτιο, εκτός εάν παρέχεται συνεχής επίβλεψη.

- **Απαιτείται στενή επίβλεψη όταν οποιαδήποτε συσκευή χρησιμοποιείται από ή κοντά σε παιδιά. Τα παιδιά θα πρέπει να επιβλέπονται ώστε να διασφαλίζεται ότι δεν παίζουν με τη συσκευή.**
- **Αυτή η συσκευή δεν πρέπει να χρησιμοποιείται από παιδιά από 0 έως 8 ετών. Αυτή η συσκευή μπορεί να χρησιμοποιηθεί από παιδιά ηλικίας από 8 ετών και άνω και άτομα με μειωμένες σωματικές, αισθητηριακές ή διανοητικές ικανότητες ή έλλειψη εμπειρίας και γνώσης, εάν τους έχουν δοθεί οδηγίες σχετικά με τη χρήση της συσκευής με ασφαλή τρόπο. και να κατανοήσουν τους κινδύνους που εμπεριέχονται. Τα παιδιά δεν πρέπει να παίζουν με τη συσκευή. Κρατήστε τη συσκευή και το καλώδιο της μακριά από παιδιά ηλικίας κάτω των 8 ετών.**
- **Ο καθαρισμός και η συντήρηση από τον χρήστη δεν πρέπει να γίνονται από παιδιά κάτω των 8 ετών και υπό επίβλεψη.**
- **Παιδιά κάτω των 3 ετών θα πρέπει να μένουν μακριά εκτός εάν υπόκεινται σε συνεχή επίβλεψη.**
- **Παιδιά ηλικίας από 3 ετών και κάτω των 8 ετών θα πρέπει να ενεργοποιούν/απενεργοποιούν τη συσκευή μόνο υπό την προϋπόθεση ότι έχει τοποθετηθεί ή εγκατασταθεί στην προβλεπόμενη κανονική θέση λειτουργίας της και έχουν λάβει επίβλεψη ή οδηγίες σχετικά με τη χρήση της συσκευής με ασφαλή τρόπο και να κατανοήσουν τους κινδύνους που εμπεριέχονται. Τα παιδιά ηλικίας από 3 ετών και κάτω των 8 ετών δεν πρέπει να συνδέουν, να ρυθμίζουν και να καθαρίζουν τη συσκευή ή να πραγματοποιούν συντήρηση από τον χρήστη.**
- **ΠΡΟΣΟΧΗ — Ορισμένα μέρη αυτού του προϊόντος μπορεί να ζεσταθούν πολύ και να προκαλέσουν εγκαύματα. Ιδιαίτερη προσοχή πρέπει να δοθεί όπου υπάρχουν παιδιά και ευάλωτα άτομα.**

- Δώστε προσοχή στην μπαταρία του κουμπιού στο χειριστήριο υπερύθρων.



ΠΡΟΕΙΔΟΠΟΙΗΣΗ: ΝΑ ΦΥΛΑΣΣΕΤΑΙ ΜΑΚΡΙΑ ΑΠΟ ΠΑΙΔΙΑ. Η κατάποση μπορεί να οδηγήσει σε χημικά εγκαύματα, διάτρηση μαλακών ιστών και θάνατο. Σοβαρά εγκαύματα μπορεί να προκληθούν εντός 2 ωρών από την κατάποση. Ζητήστε αμέσως ιατρική βοήθεια.

- Διατηρείτε τις μπαταρίες μακριά από παιδιά.
- Μην επιτρέπετε στα παιδιά να αντικαθιστούν τις μπαταρίες χωρίς την επίβλεψη ενήλικου.
- Μην βραχυκυκλώνετε τις μπαταρίες.
- Μην θερμαίνετε τις μπαταρίες.
- Αφαιρέστε τις μπαταρίες από τον εξοπλισμό εάν δεν πρόκειται να χρησιμοποιηθεί για παρατεταμένο χρονικό διάστημα, εκτός εάν πρόκειται για λόγους έκτακτης ανάγκης.
- Επιλέγετε πάντα το σωστό μέγεθος και τον τύπο μπαταρίας που είναι καταλληλότερος για την προβλεπόμενη χρήση.
- Οι πληροφορίες που παρέχονται με τον εξοπλισμό για να βοηθήσουν στη σωστή επιλογή μπαταρίας πρέπει να διατηρούνται για αναφορά.
- Καθαρίστε τις επαφές της μπαταρίας καθώς και εκείνες του εξοπλισμού πριν από την εγκατάσταση της μπαταρίας.
- Βεβαιωθείτε ότι οι μπαταρίες έχουν εγκατασταθεί σωστά όσον αφορά την πολικότητα (+ και -).
- Απομακρύνετε αμέσως τις εξαντλημένες μπαταρίες.
- Μην αποσυναρμολογείτε τις μπαταρίες.
- Μην πετάτε τις μπαταρίες στην πυρκαγιά παρά μόνο υπό συνθήκες εγκεκριμένης και ελεγχόμενης αποτέφρωσης.
- Οι μπαταρίες μπορούν να απορριφθούν μέσω των δημοτικών απορριμμάτων, εφόσον δεν υπάρχουν αντίθετοι τοπικοί κανόνες.

Περιγραφή της συσκευής

| | |
|---------------------------------|---------------------------------------|
| A – Έξοδος αέρα | B – Μπροστινό πλαίσιο |
| C – Οθόνη | D – Πτερύγιο ταλάντωσης |
| E – Αισθητήρας υπερύθρων | F – Διακόπτης ισχύος (στο πίσω μέρος) |
| Κουμπιά τηλεχειριστήριου | |
| 1 – Κουμπί λειτουργίας | 2 – Κουμπί θέρμανσης |
| 3 – Ρύθμιση θερμοκρασίας | 4 – Χρονοδιακόπτης εβδομάδας |
| 5 – Κουμπί ταλάντωσης | 6 – Κουμπί + (αύξηση) |
| 7 – κουμπί (μείωση) | 8 – Ανίχνευση ανοικτών παραθύρων |
| 9 – Χρονοδιακόπτης | 10 – Κουμπί OK |
| 11 – Κουμπί ακύρωσης | |

Εγκατάσταση

1. Χρησιμοποιήστε βύσματα και βίδες για να εγκαταστήσετε τη συσκευή.
2. Ανοίξτε δύο τρύπες στον τοίχο 2 μέτρα πάνω από το δάπεδο.
3. Βεβαιωθείτε ότι η απόσταση μεταξύ των οπών είναι 315mm.

Σημείωση: το μέγιστο βάρος είναι 4,1 κιλά, ο τοίχος πρέπει να μπορεί να σηκώσει αυτό το βάρος.

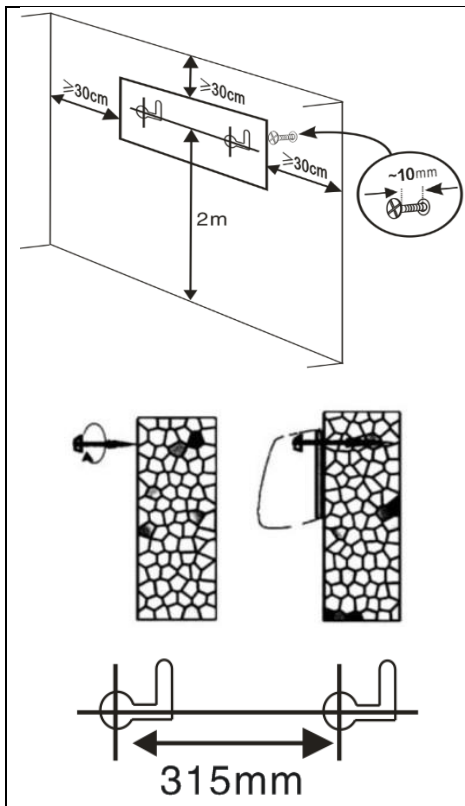

1. Η απόσταση μεταξύ του προϊόντος και της οροφής (και του πλαϊνού μέρους) πρέπει να είναι $\geq 30\text{cm}$.
2. Κρατήστε τις άκρες των βιδών έξω από τον τοίχο για 10 mm.
3. Στερεώστε τη συσκευή στον τοίχο χρησιμοποιώντας τις βίδες.
4. Κατά την εγκατάσταση του προϊόντος, ο γάντζος (βίδα) είναι ευθυγραμμισμένος με την οπή "Α" στο προϊόν. Μετά την ανάρτηση, το προϊόν πρέπει να μετακινηθεί προς τη θέση "Β", προκειμένου να στερεωθεί σταθερά. Για να αφαιρέσετε το προϊόν, μετακινήστε το από το "Β" στο "Α" και στη συνέχεια βγάλτε το.

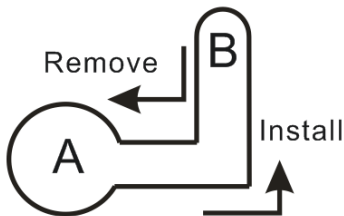

Ρύθμιση του παρόντος χρόνου:

Κατά την πρώτη φορά που θα τεθεί σε λειτουργία η θερμάστρα ή μετά τη διακοπή της παροχής ρεύματος πρέπει να ρυθμιστεί η παρούσα ώρα.

- Ρύθμιση της ημέρας της εβδομάδας, ένδειξη led 01 είναι η Δευτέρα, 02 είναι η Τρίτη ... 07 είναι η Κυριακή. Πατήστε το κουμπί + ή - για να επιλέξετε την παρούσα ημέρα και επιβεβαιώστε με το κουμπί OK.
- Ρύθμιση ωρών, ένδειξη led 0H, πατήστε + ή - για να ρυθμίσετε την ώρα από 0H έως 23H, πατήστε το κουμπί OK για επιβεβαίωση.
- Ρύθμιση λεπτών, ένδειξη led 00, πατήστε + ή - για να ρυθμίσετε τα λεπτά από 0min έως 59min, πατήστε το κουμπί OK για επιβεβαίωση.
- Εάν δεν πατήσετε το κουμπί OK εντός 10 δευτερολέπτων μετά τη ρύθμιση, η ρύθμιση θα ακυρωθεί.

Χρήση

1. Ελέγξτε ότι η χωρητικότητα της πρίζας είναι 220-240V~, 50-60Hz.
2. Συνδέστε το βύσμα τροφοδοσίας στην πρίζα του τοίχου.
3. Ενεργοποιήστε τη συσκευή επιλέγοντας την επιθυμητή ρύθμιση.



Το "0" είναι το "OFF". Το "I" είναι το "ON".

4. Ο κανονικός τρόπος λειτουργίας της συσκευής είναι με τη χρήση του τηλεχειριστηρίου.
5. Εάν δεν μπορείτε να βρείτε ή να χρησιμοποιήσετε το τηλεχειριστήριο, υπάρχει η δυνατότητα να ενεργοποιήσετε τη θερμάστρα χειροκίνητα πατώντας τον μικρό διακόπτη έναρξης/παύσης κάτω από τον διακόπτη on/off. Αυτό θα εκκινήσει τη θερμάστρα μόνο στη λειτουργία υψηλής θερμότητας με ταλάντωση, πατήστε ξανά για να σταματήσει η θερμάστρα.





Περιγραφή συμβόλων οθόνης







| | |
|--|---|
| | Θέρμανση, Χαμηλή θερμότητα |
| | Θέρμανση, υψηλή θερμότητα |
| | Φωτεινή ένδειξη αναμμένη: Λειτουργία καθορισμένης θερμοκρασίας, εύρος θερμοκρασίας 18-45°C. |
| | Φωτεινή ένδειξη τρεμοπαίζει: Ανίχνευση ανοιχτών παραθύρων σε λειτουργία. |
| | Εβδομαδιαίος χρονοδιακόπτης |
| | Ταλάντωση: Λειτουργία ταλάντωσης on/off |
| | Χρονοδιακόπτης 1H-8H |

Κουμπιά τηλεχειριστηρίου

| | |
|--------------|---|
| Ισχύς | <ul style="list-style-type: none">• Πατήστε αυτό το κουμπί για να ενεργοποιήσετε ή να απενεργοποιήσετε τη θερμάστρα (θα χρειαστούν έως και 30 δευτερόλεπτα μέχρι να απενεργοποιηθεί εντελώς ο ανεμιστήρας μετά την απενεργοποίηση). |
| Θέρμανση | <ul style="list-style-type: none">• Χρησιμοποιήστε αυτό το κουμπί για να επιλέξετε μεταξύ χαμηλής θέρμανσης ή υψηλής θέρμανσης. |

| | | | | | | | | | |
|---|--|--------------|----------------|---------------|------------------|----------------|----------------|------------|--|
|  <p>Ρύθμιση Θερμοκρασίας</p> | <ul style="list-style-type: none"> • Πατήστε αυτό το κουμπί για να ρυθμίσετε τη θερμοκρασία, Πατήστε το κουμπί + ή το κουμπί - για να ρυθμίσετε τη θερμοκρασία. Το εύρος της θερμοκρασίας είναι 18-45°C. • Εάν η ρυθμισμένη θερμοκρασία είναι ίση ή χαμηλότερη από τη θερμοκρασία περιβάλλοντος, η θέρμανση θα σταματήσει. • Εάν η ρυθμισμένη θερμοκρασία είναι 1-2°C υψηλότερη από τη θερμοκρασία περιβάλλοντος, η συσκευή θα ξεκινήσει χαμηλή θέρμανση. • Εάν η ρυθμισμένη θερμοκρασία είναι υψηλότερη ή ίση με +3°C από τη θερμοκρασία περιβάλλοντος, η συσκευή θα ξεκινήσει υψηλή θέρμανση. • Πατήστε το κουμπί OK για να ολοκληρώσετε τη λειτουργία ρύθμισης της θερμοκρασίας. | | | | | | | | |
|  <p>Εβδομαδιαία ίση χρονοδιακόπτης</p> | <p>Ο χρονοδιακόπτης μπορεί να ξεκινήσει μόνο όταν η συσκευή βρίσκεται σε λειτουργία θέρμανσης. Δεν μπορεί να ξεκινήσει όταν η συσκευή λειτουργεί μόνο με ανεμιστήρα ή σε λειτουργία καθορισμένης θερμοκρασίας.</p> <ul style="list-style-type: none"> • Πατήστε το κουμπί χρονοδιακόπτη εβδομάδας για να ενεργοποιήσετε αυτή τη λειτουργία. • Το Led θα εμφανίσει την ένδειξη P1, πατώντας ξανά το κουμπί θα μεταβείτε στη ρύθμιση P2, ξανά P3 και ούτω καθεξής μέχρι την P6. Πιέζοντας το κουμπί χρονοδιακόπτη εβδομάδας 7 φορές θα ακυρώσετε αυτή τη λειτουργία. • Όταν εμφανιστεί η επιθυμητή λειτουργία P πιέστε το κουμπί OK για επιβεβαίωση. • Δείτε τον παρακάτω πίνακα για πληροφορίες σχετικά με τις διάφορες ρυθμίσεις λειτουργίας P : | | | | | | | | |
| <p>Λειτουργία</p> | <p>Δευτέρα</p> | <p>Τρίτη</p> | <p>Τετάρτη</p> | <p>Πέμπτη</p> | <p>Παρασκευή</p> | <p>Σάββατο</p> | <p>Κυριακή</p> | | |
| P1 | 8h - 17h | 8h - 17h | 8h - 17h | 8h - 17h | 8h - 17h | 8h - 17h | 8h - 17h | 8h - 17h | |
| P2 | 18h - 7h* | 18h - 7h* | 18h - 7h* | 18h - 7h* | 18h - 7h* | 18h - 7h* | 18h - 7h* | 18h - 7h* | |
| P3 | 8h - 17h | 8h - 17h | 8h - 17h | 8h - 17h | 8h - 17h | 8h - 17h | OFF | OFF | |
| P4 | 18h - 7h* | 18h - 7h* | 18h - 7h* | 18h - 7h* | 18h - 7h* | 18h - 7h* | OFF | OFF | |
| P5 | OFF | OFF | OFF | OFF | OFF | OFF | 0h - 23:59 | 0h - 23:59 | |
| P6 | Free mode | Free mode | Free mode | Free mode | Free mode | Free mode | Free mode | Free mode | |
| Σημείωση | *: Λειτουργία P2/P4, ο χρόνος διακοπής είναι στη δεύτερη ημέρα | | | | | | | | |
| | P6: Εύρος ρύθμισης χρόνου, 00-24H, ο χρόνος έναρξης πρέπει να είναι πριν από τον χρόνο διακοπής, διαφορετικά ο θερμομαντήρας θα δώσει παρατήρηση αποτυχίας. | | | | | | | | |
| | <ul style="list-style-type: none"> • P6 ελεύθερη λειτουργία, πιέστε το κουμπί του χρονοδιακόπτη εβδομάδας μέχρι να εμφανιστεί η ένδειξη P6 και πιέστε OK, η ένδειξη led δείχνει 1 ώπως στη Δευτέρα, πιέστε + ή - για να επιλέξετε την επιθυμητή ημέρα (1-7, από Δευτέρα έως Κυριακή) και πιέστε OK για να επιβεβαιώσετε τη σωστή ημέρα. • Led ένδειξη 00, πιέστε + ή - για να ορίσετε την επιθυμητή ώρα έναρξης (από 0H έως 23H) και στη συνέχεια πιέστε OK για επιβεβαίωση. • Led οθόνη 00 και πάλι, πιέστε + ή - για να ρυθμίσετε την επιθυμητή ώρα διακοπής και επιβεβαιώστε με OK. • Μπορεί να οριστεί μόνο μία ώρα έναρξης και μία ώρα διακοπής την ημέρα. • Η λειτουργία λειτουργεί μόνο σε ώρες και όχι σε λεπτά. | | | | | | | | |

| | |
|---|---|
|  Ταλάντωση | <ul style="list-style-type: none"> Χρησιμοποιήστε το κουμπί ταλάντωσης για να ενεργοποιήσετε τη λειτουργία ταλάντωσης. Η ροή του αέρα θα κινείται τώρα από πλευρά σε πλευρά. Πατήστε ξανά το κουμπί για να την απενεργοποιήσετε. |
| + κουμπί | <ul style="list-style-type: none"> Χρησιμοποιήστε αυτό το κουμπί για να πάτε ένα βήμα παραπέρα. |
| - κουμπί | <ul style="list-style-type: none"> Χρησιμοποιήστε αυτό το κουμπί για να πάτε ένα βήμα πίσω. |
|  Ανίχνευση ανοιχτού παραθύρου | <ul style="list-style-type: none"> Η προστασία ανοικτού παραθύρου δεν μπορεί να ξεκινήσει όταν η θερμάστρα βρίσκεται σε λειτουργία ανεμιστήρα. Μπορεί να ξεκινήσει μόνο όταν η συσκευή βρίσκεται σε λειτουργία θέρμανσης ή σε λειτουργία καθορισμένης θερμοκρασίας. Πατήστε το κουμπί ανίχνευσης ανοικτού παραθύρου για να ξεκινήσετε ή να σταματήσετε τη λειτουργία ανίχνευσης ανοικτού παραθύρου. Η ανίχνευση θερμοκρασίας θα ξεκινήσει μετά από 1 λεπτό. Για 10 λεπτά σε έναν κύκλο η θερμοκρασία θα ανιχνεύεται κάθε 5 λεπτά. Εάν η θερμοκρασία είναι <math><8^{\circ}\text{C}</math> από τη θερμοκρασία του σημείου ελέγχου έναρξης ανίχνευσης, η συσκευή θα ξεκινήσει τη θέρμανση. Εάν η θερμοκρασία είναι <math>>8^{\circ}\text{C}</math> από τη θερμοκρασία του σημείου ελέγχου έναρξης ανίχνευσης, η συσκευή θα σταματήσει τη θέρμανση και θα μεταβεί σε κατάσταση αναμονής. Όταν ολοκληρωθεί ο 10λεπτος κύκλος, η συσκευή σταματά τη θέρμανση, ηχεί 5 φορές ο συναγερμός, ο ανεμιστήρας λειτουργεί για 30 δευτερόλεπτα και στη συνέχεια η θερμάστρα θα μεταβεί σε κατάσταση αναμονής. Πατήστε ξανά το κουμπί ανίχνευσης παραθύρου για να ξεκινήσει ο επόμενος κύκλος. |
|  Χρονοδιακόπτης | <ul style="list-style-type: none"> Πατήστε το κουμπί χρονοδιακόπτη αρκετές φορές για να ρυθμίσετε το χρονοδιακόπτη ως εξής. 1 ώρα, 2 ώρες, 3 ώρες... 8 ώρες. Η λειτουργία χρονοδιακόπτη δεν μπορεί να χρησιμοποιηθεί όταν είναι ενεργός ο χρονοδιακόπτης εβδομάδας. |
| OK κουμπί | <ul style="list-style-type: none"> Χρησιμοποιήστε αυτό το κουμπί για να επιβεβαιώσετε τις ενέργειες. |
|  Ακύρωση | <ul style="list-style-type: none"> Χρησιμοποιήστε αυτό το κουμπί για να ακυρώσετε τις ρυθμίσεις θερμοκρασίας ή τη λειτουργία χρονοδιακόπτη εβδομάδας. |

Σημειώσεις:

- Για να απενεργοποιήσετε τη μονάδα, πατήστε ξανά το κουμπί on/off.
- Ο ανεμιστήρας συνεχίζει να λειτουργεί για περίπου 30 δευτερόλεπτα για να ψύξει το εσωτερικό της θερμάστρας (όταν έχει χρησιμοποιηθεί θέρμανση).
- Η μέγιστη θερμοκρασία είναι 51°C , η συσκευή θα απενεργοποιηθεί αυτόματα εάν ανιχνευθεί θερμοκρασία 51°C .
- Η θερμάστρα προστατεύεται από την υπερθέρμανση. Αυτό θα απενεργοποιήσει αυτόματα τη θερμάστρα σε περίπτωση υπερθέρμανσης λόγω ολικής ή μερικής απόφραξης των πλεγμάτων. Σε αυτή την περίπτωση, αποσυνδέστε τη συσκευή από την πρίζα και περιμένετε περίπου 30 λεπτά για να κρυώσει. Στη συνέχεια, αφαιρέστε το αντικείμενο που εμποδίζει τα πλέγματα.

Συντήρηση και Καθαρισμός

- Πάντα να βγάξετε τη συσκευή από την πρίζα και να την αφήσετε να κρυώσει εντελώς πριν τον καθαρισμό.
- Καθαρίστε το εξωτερικό μέρος με ένα υγρό πανί. Ποτέ μη χρησιμοποιείτε σκληρά και λιπαντικά καθαριστικά, χαλύβδινο μαλλί ή μαξιλάρι για τρίψιμο, καθώς αυτό θα προκαλέσει ζημιά στη συσκευή. Μην βυθίζετε τη συσκευή σε νερό ή άλλα υγρά.
- Καθαρίζετε τακτικά την είσοδο και την έξοδο αέρα με ηλεκτρική σκούπα για να απομακρύνετε τη σκόνη.
- Εάν δεν χρησιμοποιείτε τη θερμάστρα για μεγάλο χρονικό διάστημα, βγάλτε το φινι από την πρίζα και στη συνέχεια καθαρίστε το.
- Πριν το χρησιμοποιήσετε ξανά, ελέγξτε το και βεβαιωθείτε ότι η έξοδος αέρα δεν έχει διάφορα.
- **Προειδοποίηση:** Μην αγγίζετε το μηχάνημα που λειτουργεί και μην καλύπτετε την έξοδο και την είσοδο του ανέμου.

Χρήση και αντικατάσταση της μπαταρίας του τηλεχειριστηρίου

1. Πριν χρησιμοποιήσετε το τηλεχειριστήριο, αφαιρέστε το πλαστικό μονωτικό φύλλο από το τηλεχειριστήριο τραβώντας το προς την κατεύθυνση του βέλους. (βλέπε εικόνα 1)
2. Εάν η μπαταρία του τηλεχειριστηρίου πρέπει να αντικατασταθεί, (βλ. Εικόνα 2), το πρώτο βήμα είναι να σπρώξετε την κλειδαριά προς την κατεύθυνση του βέλους 2, το δεύτερο βήμα είναι να τραβήξετε το κάλυμμα προς την κατεύθυνση του βέλους 3. Αντικαταστήστε τη μπαταρία και, στη συνέχεια, σπρώξτε το κάλυμμα στο τηλεχειριστήριο προς την αντίθετη κατεύθυνση του βέλους 3, μέχρι να ασφαλίσει.
3. Η μπαταρία που χρησιμοποιείται είναι μια μπαταρία λιθίου τύπου κουμπιού (CR2025).

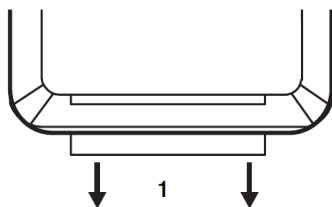

Εικόνα 1

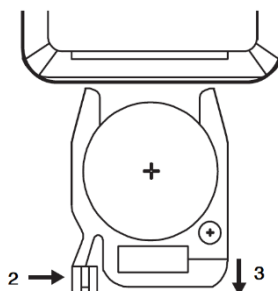

Εικόνα 2

Τεχνικά χαρακτηριστικά:

| | |
|------------------------------|---------------------|
| | FH-200.018A |
| Ονομαστική τάση εισόδου | 220-240V~ |
| Ονομαστική συχνότητα εισόδου | 50Hz |
| Αριθμός σταδίων θέρμανσης | 2 |
| Ονομαστική ισχύς | 2000 W |
| Τύπος Προϊόντος | Τοποθέτηση σε τοίχο |
| Τύπος θερμοστάτη | Ηλεκτρονικός |
| Τύπος χρονοδιακόπτη | Εβδομαδιαίος |
| Είδος ελέγχου | Τηλεχειριστήριο |
| Κατηγορία προστασίας | Κατηγορία II, IPX0 |

Δήλωση συμμόρφωσης ΕΕ

Αυτό το προϊόν έχει δοκιμαστεί και παραχθεί σύμφωνα με όλες τις σχετικές τρέχουσες κατευθυντήριες γραμμές CE, όπως:



- οδηγία για την ηλεκτρομαγνητική συμβατότητα 2014/30/ΕΕ,
- Οδηγία για τη χαμηλή τάση (LVD) οδηγία 2014/35/ΕΕ,
- RoHS με τις τροποποιήσεις της οδηγίας 2011/65/ΕΕ και (ΕΕ)2015/863,

και έχει κατασκευαστεί σύμφωνα με τους πιο πρόσφατους κανονισμούς ασφαλείας.

Το σήμα CE πιστοποιεί αυτό το προϊόν με όλες τις σχετικές οδηγίες.

Διάθεση – Περιβαλλοντική πολιτική

Συσκευασία



Το υλικό συσκευασίας είναι πλήρως ανακυκλώσιμο και επισημαίνεται με το σύμβολο ανακύκλωσης. Ακολουθήστε τους τοπικούς κανονισμούς για κατάργηση. Κρατήστε τα υλικά συσκευασίας (πλαστικές σακούλες, μέρη πολυστερίνης κ.λπ.) μακριά από παιδιά, καθώς είναι δυνητικά επικίνδυνα.

Διάθεση

Η συσκευή αυτή επισημαίνεται σύμφωνα με την ευρωπαϊκή οδηγία 2012/19/ΕΕ για τα απόβλητα ηλεκτρικού και ηλεκτρονικού εξοπλισμού (ΑΗΗΕ).

Διασφαλίζοντας ότι αυτό το προϊόν απορρίπτεται σωστά, θα βοηθήσετε στην πρόληψη πιθανών αρνητικών συνεπειών για το περιβάλλον και την ανθρώπινη υγεία, οι οποίες διαφορετικά θα μπορούσαν να προκληθούν από ακατάλληλο χειρισμό αποβλήτων αυτού του προϊόντος.



Αυτό το σύμβολο στο προϊόν ή στα έγγραφα που συνοδεύουν το προϊόν, υποδεικνύει ότι αυτή η συσκευή δεν μπορεί να αντιμετωπιστεί ως οικιακά απορρίμματα. Αντίθετα, παραδίδεται στο εφαρμοστέο σημείο συλλογής για την ανακύκλωση ηλεκτρικού και ηλεκτρονικού εξοπλισμού.

Η διάθεση πρέπει να πραγματοποιείται σύμφωνα με τους τοπικούς περιβαλλοντικούς κανονισμούς για τη διάθεση των αποβλήτων. Για περισσότερες πληροφορίες σχετικά με την επεξεργασία, την ανάκτηση και την ανακύκλωση αυτού του προϊόντος, επικοινωνήστε με το τοπικό γραφείο της πόλης, την υπηρεσία διάθεσης οικιακών απορριμμάτων ή το κατάστημα από το οποίο αγοράσατε το προϊόν.

Εγγύησης

Όροι και Προϋποθέσεις Εγγύησης

1. Το προϊόν είναι εγγυημένο για την περίοδο που ορίζεται από τη νομοθεσία στην οποία διατίθεται στην αγορά, αρχής γενομένης από την ημερομηνία αγοράς, έναντι κατασκευαστικών ελαττωμάτων ή/και κατασκευής. Η έλλειψη συμμόρφωσης που εκδηλώνεται κατά την περίοδο αυτή τεκμαίρεται ότι υφίσταται κατά την ημερομηνία αγοράς. Μετά από αυτή την περίοδο, εναπόκειται στον πελάτη να αποδείξει ότι η έλλειψη συμμόρφωσης υπήρχε ήδη κατά τη στιγμή της παράδοσης .
2. Εάν, κατά τη διάρκεια της περιόδου εγγύησης, το προϊόν είναι ελαττωματικό σε κανονική χρήση, ο αγοραστής θα πρέπει να επικοινωνήσει με την εγκατάσταση πώλησης και να στείλει τη συσκευή στον τόπο που υποδεικνύεται από τον πωλητή.
3. Η εγγύηση ισχύει μόνο με την προσκόμιση του τιμολογίου που αποδεικνύει την αγορά και το συμπληρωμένο πιστοποιητικό εγγύησης (αναφέροντας την ημερομηνία αγοράς, το όνομα του εμπόρου, την αναφορά του μοντέλου και συνιστάται επίσης να αναφέρετε τον σειριακό αριθμό και τον αριθμό παρτίδας).

4. Ο εισαγωγέας/πωλητής διατηρεί το δικαίωμα να αρνηθεί τη βοήθεια εγγύησης σε περίπτωση που οι πληροφορίες αυτές έχουν διαγραφεί ή τροποποιηθεί μετά την αρχική αγορά του προϊόντος.
5. Η ευθύνη του εισαγωγέα/πωλητή περιλαμβάνει ιδίως τα έξοδα επισκευής ή/και αντικατάστασης της μονάδας που καλύπτεται από την εγγύηση με την επιφύλαξη του δικαιώματος αντικατάστασης της με ισοδύναμο προϊόν, σε περιπτώσεις όπου δεν είναι δυνατή η επισκευή της.
6. Η εγγύηση δεν ισχύει για προβλήματα που δεν σχετίζονται άμεσα με ελαττώματα υλικού, σχεδιασμού ή κατασκευής.
7. Αυτό το προϊόν είναι συσκευή και προορίζεται μόνο για οικιακή χρήση. Η εγγύηση θα είναι άκυρη εάν το προϊόν χρησιμοποιείται για επαγγελματικούς σκοπούς.
8. Η εγγύηση δεν καλύπτει ζημιές που προκαλούνται από κακή χρήση, ακατάλληλη εγκατάσταση, διαρροή, εξωτερικούς παράγοντες ή σκόπιμη ζημιά.
9. Η εγγύηση δεν καλύπτει ζημιές που προκύπτουν από πτώσεις, χρήση υπερβολικής δύναμης, χτυπήματα, έκθεση σε ακραίες περιβαλλοντικές συνθήκες ή φθορά που προκαλείται από την κανονική χρήση πλαστικών μερών ή ηλεκτρολογίων, καθώς και τη χρήση μπαταριών άλλων από αυτές που καθορίζονται στο παρόν χειρίδιο.
10. Η εγγύηση δεν καλύπτει την εγκατάσταση και τον προγραμματισμό από τον αντιπρόσωπο. Ειδικότερα, δεν μπορεί να γίνει δεκτή καμία αξίωση εγκατάστασης και δωρεάν προγραμματισμού από τον μεταπωλητή.
11. Η εγγύηση δεν καλύπτει ελλείψεις που επηρεάζουν ασήμαντα τη λειτουργία της συσκευής. Άλλα έξοδα, όπως η εγκατάσταση, η μεταφορά και η μετακίνηση του τεχνικού εξαιρούνται ρητά από την εγγύηση.
12. Η δυνατότητα εφαρμογής της εγγύησης προϋποθέτει ότι η συσκευή αποστέλλεται στον πωλητή ή τον τόπο που υποδεικνύεται από αυτόν, πλήρης και σε καλά προστατευμένη συσκευασία (ει δυνατόν, στην αρχική συσκευασία της) και συνοδεύεται από το φύλλο ή την κάρτα εγγύησης που έχει συμπληρωθεί δεόντως και απόδειξη αγοράς.
13. Εάν μετά την επαλήθευση, διαπιστωθεί ότι δεν υπάρχουν λόγοι για τον ισχυρισμό ή ότι το προϊόν δεν είναι ελαττωματικό, το εγγενές κόστος θα καταλογιστεί στον πελάτη και ο έμπορος εξουσιοδοτείται να χρεώσει αυτά τα έξοδα στον πελάτη.
14. Η εγγύηση θα είναι άκυρη όταν εμφανίζει ενδείξεις ότι ένα μη εξουσιοδοτημένο άτομο έχει επιχειρήσει να πραγματοποιήσει επισκευές, τροποποιήσεις ή αντικατάσταση εξαρτημάτων στη συσκευή.
15. Οι επισκευές που πραγματοποιούνται μετά το τέλος της περιόδου εγγύησης υπόκεινται σε έξοδα.
16. Η παρούσα εγγύηση δεν επηρεάζει τα νόμιμα δικαιώματά σας που ενδέχεται να έχετε ως καταναλωτή σύμφωνα με το εφαρμοστέο εθνικό δίκαιο που διέπει την αγορά προϊόντων όπου πωλείται το προϊόν.
17. **Περίοδος εγγύησης:**

Χώρες της Ευρωπαϊκής Ένωσης - Οι ευρωπαϊκές οδηγίες (ΕΕ) 2019/771 και (ΕΕ) 2019/770 εφαρμόζονται σε ορισμένες πτυχές των συμβάσεων αγοράς και πώλησης κινητών αγαθών και μεταφέρονται στην εθνική νομοθεσία των χωρών τους.

Άλλες χώρες - εφαρμόζεται εθνική νομοθεσία για τα δικαιώματα των καταναλωτών στη χώρα τους. Σε περίπτωση μη επίσημης νομοθεσίας, η εγγύηση εφαρμόζεται κατά τη διακριτική ευχέρεια του εισαγωγέα που διαθέτει το προϊόν στην αγορά ή στην εγκατάσταση πωλητή.

Information requirement for the electric local space heaters

| Model identifier(s): FH-200.018A | | | | | |
|--|---|---------|-----|--|------|
| Item | Symbol | Value | Uni | Item | Unit |
| Heat output | | | | Type of heat input, for electric storage local space heaters only | |
| Nominal heat output | Pnom | 2.0 | kW | manual heat charge control, with integrated thermostat | No |
| Minimum heat output (indicative) | Pmin | 1.0 | kW | manual heat charge control with room and/or outdoor temperature feedback | No |
| Maximum continuous heat output | Pmax,c | 2.0 | kW | electronic heat charge control with room and/or outdoor temperature feedback | No |
| Auxiliary electricity consumption | | | | fan assisted heat output | |
| At nominal heat output | elmax | N/A | kW | Type of heat output/room temperature control | |
| At minimum heat output | elmin | N/A | kW | single stage heat output and no room temperature control | No |
| In standby mode | eISB | 0.00061 | kW | Two or more manual stages, no room temperature control | No |
| | | | | with mechanic thermostat room temperature control | No |
| | | | | with electronic room temperature control | No |
| | | | | electronic room temperature control plus day timer | No |
| | | | | electronic room temperature control plus week timer | Yes |
| | | | | Other control options | |
| | | | | room temperature control, with presence detection | No |
| | | | | room temperature control, with open windows detection | Yes |
| | | | | with distance control option | No |
| | | | | with adaptive start control | No |
| | | | | with working time limitation | Yes |
| | | | | with black bulb sensor | No |
| Contact details | HAEGERTEC, S.A. Praceta Cidade de Londres, 1 - Parque Industrial do Arneiro, 2660-456 S. Julião do Tojal - PORTUGAL | | | | |

Meet the family



HAEGERTEC, S.A.

Edifício HAEGER – Pct. Cidade de Londres, 1
Parque Industrial do Arneiro
2660-456 S. Julião do Tojal
PORTUGAL
<https://www.haegergroup.com>

Tel: +351 21 949 83 00 (PBX)
Tel: +351 21 949 83 02 (after sales support)
Fax: +351 21 949 83 25
e-mail: assistencia@haegergroup.com
e-mail: comercial@haegergroup.com



2405FH200018A-EU